

Mode d'emploi et instructions de montage

Réfrigérateur



Lisez **impérativement** ce mode d'emploi et ses instructions de montage avant d'installer et de mettre en service votre appareil. Vous assurerez ainsi votre protection et éviterez d'endommager votre appareil.

Table des matières

| | |
|--|----|
| Consignes de sécurité et mises en garde | 4 |
| Votre contribution à la protection de l'environnement | 11 |
| Comment faire des économies d'énergie ? | 12 |
| Description de l'appareil | 14 |
| Bandeau de commande..... | 14 |
| Accessoires en option..... | 16 |
| Mise en marche et arrêt de l'appareil | 17 |
| En cas d'absence prolongée..... | 18 |
| Choix de la bonne température | 19 |
| Zone de réfrigération et zone PerfectFresh | 19 |
| Affichage de la température | 20 |
| Régler la température | 20 |
| Régler la température dans la zone PerfectFresh..... | 21 |
| Utilisation de la fonction SuperFroid | 22 |
| Fonction SuperFroid | 22 |
| Alarme de porte | 23 |
| Alarme de porte..... | 23 |
| Désactiver l'alarme de porte | 23 |
| Autres réglages | 24 |
| Mode Réglages | 24 |
| Conserver des aliments - zone de réfrigération | 26 |
| Les différentes zones de froid | 26 |
| Non approprié pour la zone de réfrigération | 27 |
| A savoir au moment de faire les courses | 27 |
| Bien entreposer ses aliments | 27 |
| Conserver des aliments - zone PerfectFresh | 28 |
| Compartiment sec δ | 29 |
| Compartiment humide δ , $\delta\delta$ | 29 |
| Aménagement intérieur | 31 |
| Décaler un balconnet | 31 |
| Décaler les tablettes..... | 31 |
| Déplacer le cale-bouteilles | 31 |
| Tiroirs de la zone PerfectFresh | 32 |
| Dégivrage | 33 |

| | |
|---|----|
| Nettoyage et entretien | 34 |
| Conseils pour l'entretien..... | 34 |
| Préparation de l'appareil au nettoyage..... | 35 |
| Nettoyer l'intérieur de l'appareil et les accessoires..... | 36 |
| Nettoyage du joint de porte..... | 37 |
| Nettoyer les ouvertures d'aération | 31 |
| En cas d'anomalie | 38 |
| Origines des bruits | 44 |
| Service après-vente et garantie | 45 |
| Branchement électrique | 46 |
| Instructions de montage | 47 |
| Lieu d'installation | 47 |
| Classe climatique | 47 |
| Aération et évacuation d'air..... | 48 |
| Avant l'encastrement de l'appareil | 49 |
| L'ancien appareil avait-il un autre type de charnière ? | 50 |
| Façade inox | 50 |
| Cotes d'encastrement | 51 |
| Limiter l'angle d'ouverture de porte | 52 |
| Inversion du sens d'ouverture de porte | 53 |
| Encastrement de l'appareil | 56 |
| Montage de la porte du meuble | 63 |

Consignes de sécurité et mises en garde

Downloaded from www.vandenborre.be

Cet appareil répond aux réglementations de sécurité en vigueur. Une utilisation inappropriée est néanmoins susceptible d'occasionner des dommages corporels et matériels.

Lisez attentivement cette notice avant de mettre votre appareil en service. Elle contient des informations importantes sur le montage, la sécurité, l'utilisation et l'entretien de votre appareil. Respectez ces consignes pour vous protéger et éviter d'endommager votre appareil.

Miele ne peut être tenu pour responsable des dommages liés au non-respect des présentes consignes de sécurité.

Veillez conserver ce document à disposition et le remettre au futur propriétaire en cas de cession de votre appareil !

Utilisation conforme

- ▶ Cet appareil est destiné exclusivement à un usage domestique, à la maison ou dans un autre environnement de type domestique. Cet appareil ne convient pas à une utilisation en extérieur.
 - ▶ Utilisez cet appareil dans le cadre domestique exclusivement pour conserver et rafraîchir des aliments. Toute autre utilisation est à proscrire et peut s'avérer dangereuse.
 - ▶ L'appareil ne convient ni au stockage ni au refroidissement de médicaments, de plasma sanguin, de préparations de laboratoire ou de substances ou produits similaires soumis à la directive relative aux dispositifs médicaux. Une utilisation non conforme de cet appareil risque d'altérer ou d'endommager les produits qui y sont stockés. Par ailleurs, n'utilisez pas cet appareil dans des zones potentiellement explosives.
- Miele décline toute responsabilité en cas d'utilisation non conforme ou inappropriée de l'appareil.

Consignes de sécurité et mises en garde

► Les personnes qui ne sont pas en mesure d'utiliser cet appareil en toute sécurité en raison de déficiences physiques, sensorielles ou mentales, de leur manque d'expérience ou de leur ignorance doivent impérativement être surveillées lorsqu'elles l'utilisent. Ces personnes sont autorisées à utiliser l'appareil sans surveillance uniquement si vous leur avez expliqué comment l'utiliser sans danger et les risques encourus en cas de mauvaise manipulation.

Précautions à prendre avec les enfants

- Tenez les enfants de moins de huit ans éloignés de l'appareil à moins qu'ils ne soient sous étroite surveillance.
- Les enfants de huit ans et plus ne sont autorisés à utiliser l'appareil sans surveillance que s'il leur a été expliqué comment l'utiliser sans danger. Vérifiez qu'ils ont compris les risques encourus en cas de mauvaise manipulation.
- Les enfants ne doivent pas nettoyer ou intervenir sur l'appareil sans être sous la surveillance d'un adulte.
- Ne laissez pas les enfants sans surveillance à proximité de l'appareil. Ne les laissez pas jouer avec l'appareil.
- Risque d'asphyxie ! Les enfants se mettent en danger en s'enveloppant dans les matériaux d'emballage (film plastique, par exemple) ou en glissant leur tête à l'intérieur. Tenez les matériaux d'emballage hors de portée des enfants.

Sécurité technique

- Le circuit du fluide frigorigène a fait l'objet d'un contrôle d'étanchéité. L'appareil est conforme aux dispositions de sécurité en vigueur ainsi qu'aux directives européennes applicables.

Consignes de sécurité et mises en garde

► Cet appareil contient de l'isobutane (R600a), un gaz naturel sans danger pour l'environnement, mais inflammable. Il ne nuit pas à la couche d'ozone et n'augmente pas l'effet de serre.

L'utilisation de ce fluide frigorigène peu polluant a pour contrepartie d'augmenter le niveau sonore de l'appareil. Il se peut en effet qu'un bruit d'écoulement interne au circuit de refroidissement accompagne les sons caractéristiques du compresseur. Ces effets incontournables n'affectent en rien les performances de l'appareil.

Veillez à n'endommager aucun élément du circuit de réfrigération lors du transport et de l'encastrement / l'installation de l'appareil.

Les projections de fluide frigorigène dans les yeux peuvent provoquer des lésions graves !

En cas de dommages matériels :

- évitez d'allumer une flamme ou tout ce qui pourrait causer une étincelle,
- débranchez l'appareil du réseau électrique,
- aérez la pièce où se trouve l'appareil pendant quelques minutes puis
- contactez le service après-vente.

► La taille de la pièce où est installé l'appareil doit être proportionnelle à la quantité de fluide frigorigène contenue dans l'appareil. En cas de fuite, un mélange air-gaz inflammable risque de se former si la pièce est trop petite. La pièce doit avoir un volume d'au moins 1 m³ pour 8 g de fluide frigorigène. La quantité de fluide frigorigène est indiquée sur la plaque signalétique à l'intérieur de l'appareil.

► Les données de raccordement (tension et fréquence) figurant sur la plaque signalétique de l'appareil doivent impérativement correspondre à celles du réseau électrique pour éviter d'endommager votre appareil.

Comparez ces données avant de brancher votre appareil et interrogez un électricien en cas de doute.

Consignes de sécurité et mises en garde

- ▶ Seul un raccordement à une prise de terre conforme garantit un fonctionnement de l'appareil en toute sécurité. Attention : Cette règle de sécurité élémentaire doit absolument être respectée ! En cas de doute, faites vérifier vos installations par un électricien.
- ▶ Seul un raccordement de l'appareil au réseau électrique public permet de garantir un fonctionnement sûr et fiable de ce dernier.
- ▶ Si le cordon d'alimentation électrique de votre appareil est endommagé, faites appel à un technicien agréé par Miele exclusivement pour éviter de faire courir le moindre danger à l'utilisateur.
- ▶ N'utilisez pas les rallonges ou multiprises pour brancher votre appareil : elles représentent un danger potentiel (risque d'incendie).
- ▶ Lorsque l'humidité atteint les éléments sous tension ou le câble d'alimentation, cela peut engendrer un court-circuit. N'installez par conséquent jamais cet appareil dans des locaux présentant des risques d'humidité ou d'éclaboussures (garages, buanderies etc.).
- ▶ Cet appareil ne doit pas être utilisé sur des engins en mouvement.
- ▶ N'utilisez jamais votre appareil si ce dernier est endommagé : il représente un danger potentiel. Vérifiez que votre appareil ne présente aucun dommage apparent avant de l'utiliser.
- ▶ Afin de garantir un fonctionnement en toute sécurité, encastrez cet appareil avant de l'utiliser.
- ▶ Lors de travaux d'installation ou d'entretien ou en cas de réparations, l'appareil doit être mis hors tension. L'appareil est débranché du réseau électrique uniquement lorsque l'une des conditions suivantes est remplie :
 - les fusibles correspondants sont déclenchés ou
 - les fusibles à filetage sont totalement dévissés de l'installation électrique (non applicable en France) ou

Consignes de sécurité et mises en garde

- la prise de l'appareil est débranchée. Ne tirez jamais sur le cordon d'alimentation mais tenez la prise fermement pour débrancher l'appareil.
- ▶ Des travaux d'installation, d'entretien ou de réparation non conformes peuvent entraîner de graves dangers pour l'utilisateur. Ces interventions doivent être exécutées exclusivement par des professionnels agréés par Miele.
- ▶ Les bénéfices liés à la garantie sont perdus en cas de réparation de l'appareil par un service après-vente non agréé par Miele.
- ▶ Les pièces de rechange d'origine sont les seules dont Miele garantit qu'elles remplissent les conditions de sécurité. Ne remplacez les pièces défectueuses que par des pièces détachées d'origine.

Utilisation conforme

- ▶ Votre appareil est conçu pour une classe climatique donnée (plage de température ambiante). Veuillez respecter les limites indiquées sur la plaque signalétique placée à l'intérieur de l'appareil. Une température ambiante inférieure provoque un arrêt prolongé du compresseur, avec pour conséquence de faire descendre les zones de froid sous les températures requises.
- ▶ Ne recouvrez pas et n'obstruez jamais les fentes d'aération et d'évacuation de l'air, faute de quoi la ventilation ne serait plus assurée, la consommation en électricité augmenterait et les éléments de l'appareil risqueraient d'être endommagés.
- ▶ Si vous conservez des aliments contenant de la graisse ou de l'huile dans la contrepoorte, veillez à ce que la graisse ou l'huile ne fument pas sur les pièces en plastique de l'appareil. Des fissures risquent d'apparaître dans le plastique qui peut casser.
- ▶ Ne stockez pas de produits explosifs ou d'aérosols dans l'appareil. Certains gaz inflammables peuvent prendre feu en raison de certains composants électriques. Risque d'incendie et d'explosion !

Consignes de sécurité et mises en garde

► N'utilisez pas d'appareils électriques dans l'appareil (par ex. : fabrication de glaces à l'italienne). Des étincelles risqueraient de se produire.

Risque d'explosion !

► Ne consommez pas d'aliments qui ont dépassé la date limite de congélation : vous risquez une intoxication ! La durée de conservation des aliments dépend de nombreux facteurs dont leur degré de fraîcheur, leur qualité et leur température de conservation. Respectez la date limite de consommation et les indications présentes sur les emballages !

► N'utilisez que des accessoires d'origine Miele. Le montage d'autres pièces exclut tout bénéfice de la garantie.

Nettoyage et entretien

► Ne traitez pas le joint de porte avec des huiles ou des graisses, sinon il devient poreux.

► La vapeur d'un nettoyeur vapeur pourrait parvenir sur les composants conducteurs et provoquer un court-circuit.

N'utilisez jamais de nettoyeur vapeur pour nettoyer votre appareil.

► Les objets pointus ou tranchants risquent d'endommager les générateurs de froid, ce qui compromettrait le bon fonctionnement de l'appareil. N'utilisez donc pas d'objets pointus ou tranchants pour

- retirer le givre ou la glace,
- décoller les glaçons et aliments pris dans la glace.

► Ne placez jamais d'appareils électriques ou de bougies dans l'appareil pour accélérer le dégivrage. Vous pouvez endommager le plastique.

► N'utilisez pas de bombes dégivrantes. Elles peuvent former des gaz explosifs, contenir des solvants ou des agents propulseurs qui endommagent le plastique et sont nocives à la santé.

Consignes de sécurité et mises en garde

Transport

- ▶ L'appareil doit impérativement être transporté à la verticale et dans son emballage afin de ne subir aucun dommage.
- ▶ L'appareil étant très lourd, transportez-le à deux personnes. Risque de blessure et de dommages matériels !

Enlèvement de l'ancien appareil

- ▶ Mettez la serrure de votre ancien appareil hors d'état de fonctionnement avant de l'éliminer. Vous éviterez ainsi que des enfants ne s'enferment dedans en jouant et risquent leur vie.
- ▶ Les projections d'agent réfrigérant peuvent provoquer des lésions oculaires ! N'endommagez aucune partie du circuit de refroidissement, par exemple
 - ne percez jamais les conduits de l'évaporateur contenant du frigorigène,
 - ne coudez pas les conduits,
 - ne grattez pas les revêtements de surfaces.

Symbole sur le compresseur (selon modèle)

Cette remarque est uniquement significative pour le recyclage. Il n'y a aucun danger en fonctionnement normal !



- ▶ L'huile dans le compresseur peut être mortel en cas d'ingestion et de pénétration dans les voies respiratoires.

Nos emballages

Nos emballages protègent votre appareil des dommages pouvant survenir pendant le transport. Nous les sélectionnons en fonction de critères écologiques permettant d'en faciliter le recyclage.

En participant au recyclage de vos emballages, vous contribuez à économiser les matières premières et à réduire le volume des déchets. Votre revendeur reprend vos emballages.

Votre ancien appareil

Les appareils électriques et électroniques dont on se débarrasse contiennent souvent des matériaux précieux. Cependant, ils contiennent aussi des substances toxiques nécessaires au bon fonctionnement et à la sécurité des appareils. Si vous déposez ces appareils usagés avec vos ordures ménagères ou les manipulez de manière inadéquate, vous risquez de nuire à votre santé et à l'environnement. Ne jetez jamais vos anciens appareils avec vos ordures ménagères !



Faites appel au service d'enlèvement mis en place par votre commune ou rapportez votre appareil dans un point de collecte spécialement dédié à l'élimination de ce type d'appareil.

Veillez à ne pas endommager les conduits du circuit frigorifique de votre appareil jusqu'à son enlèvement vers une décharge assurant le recyclage des matériaux.

On évitera ainsi que le fluide frigorifique contenu dans le circuit et l'huile contenue dans le compresseur ne soient libérés dans l'atmosphère.

Jusqu'à son enlèvement, veillez à ce que votre ancien appareil ne présente aucun danger pour les enfants. Pour de plus amples informations, reportez-vous au chapitre "Consignes de sécurité et mises en garde" du mode d'emploi.

Comment faire des économies d'énergie ?

| | Consommation énergétique normale | Consommation énergétique élevée |
|----------------------------------|---|--|
| Installation / Entretien | Dans des locaux aérés. | Dans des locaux fermés non aérés. |
| | Pas d'exposition directe à la lumière du soleil. | Exposition directe à la lumière du soleil. |
| | Eloigné d'une source de chaleur (chauffage, cuisinière). | Près d'une source de chaleur (chauffage, cuisinière). |
| | Température ambiante idéale d'env. 20 °C. | Température ambiante élevée. |
| | Ne recouvrez pas les fentes d'aération et dépoussiérez régulièrement. | Fentes d'aération et d'évacuation d'air plus ou moins empoussiérées |
| Réglage de la température | Zone de réfrigération de 4 à 5 °C | Plus vous abaissez la température, plus la consommation énergétique augmente ! |
| | Zone PerfectFresh proche de 0 °C | |

Comment faire des économies d'énergie ?

| | Consommation énergétique normale | Consommation énergétique élevée |
|--------------------|---|--|
| Utilisation | Agencement des tiroirs, tablettes et balconnets conforme à la sortie d'usine. | |
| | Ouvrir la porte si nécessaire seulement et la refermer le plus vite possible. Ranger correctement les aliments. | Des ouvertures de porte trop fréquentes et trop longues entraînent des pertes de froid et une pénétration d'air chaud dans l'appareil. L'appareil doit ensuite faire redescendre la température. La durée de fonctionnement du compresseur augmente. |
| | Emmener un sac isotherme pour aller faire les courses et ranger les aliments rapidement dans l'appareil. Remettre le plus vite possible les produits sortis, avant qu'ils ne se réchauffent trop. Laisser d'abord refroidir les boissons et les plats chauds à l'extérieur de l'appareil. | Les plats encore chauds et les aliments à température ambiante font pénétrer de la chaleur dans l'appareil : ce dernier doit ensuite faire redescendre sa température et la durée de fonctionnement du compresseur augmente. |
| | Emballez et couvrez les aliments avant de les ranger. | L'évaporation et la condensation de liquides à l'intérieur du réfrigérateur contribue à une moindre performance de la production de froid. |
| | Placer les aliments à décongeler au réfrigérateur | |
| | Pour une meilleure ventilation de l'appareil, ne surchargez pas les compartiments. | Une mauvaise circulation d'air contribue à une moindre performance de la production de froid. |

Description de l'appareil

Bandeau de commande

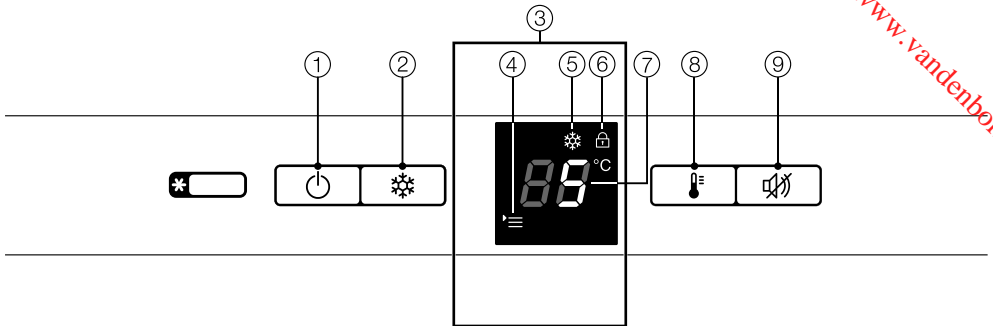

- ① Touche Marche/Arrêt
- ② Touche SuperFroid
- ③ Ecran
- ④ Symbole menu
(Mode réglage :
activer/ désactiver le verrouillage ;
régler la température dans la zone
PerfectFresh)
- ⑤ Symbole SuperFroid
- ⑥ Symbole de verrouillage
- ⑦ Affichage de la température
- ⑧ Touche de réglage de la température
- ⑨ Touche "Suppression alarme sonore"

Description de l'appareil

Downloaded from www.vandenborre.be

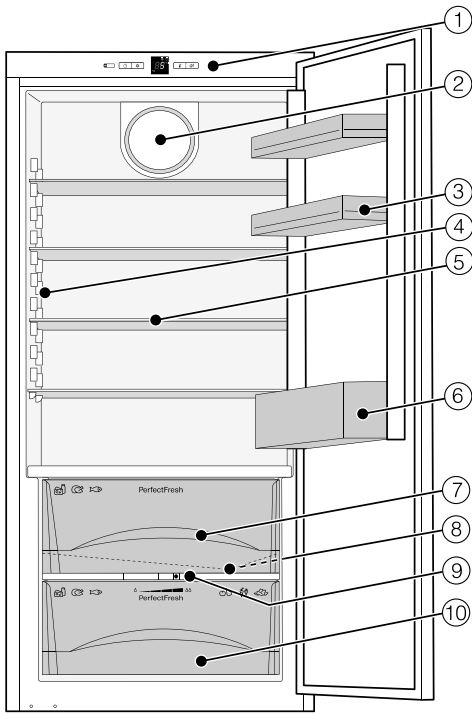

- ① Bandeau de commande
- ② Ventilateur
- ③ Balconnet à oeufs
- ④ Eclairage intérieur
- ⑤ Tablette
- ⑥ Balconnet à bouteilles
- ⑦ Compartiment sec zone PerfectFresh*
- ⑧ Rigole et orifice d'évacuation de l'eau de dégivrage
- ⑨ Curseur de réglage du taux d'humidité dans le compartiment humide
- ⑩ Compartiment humide zone PerfectFresh* (équipement suivant modèle)

Cette image présente un exemple de modèle.

* La zone PerfectFresh répond aux exigences d'un compartiment pour denrées hautement périssables selon EN ISO 15502.

Description de l'appareil

Accessoires en option

Clayette

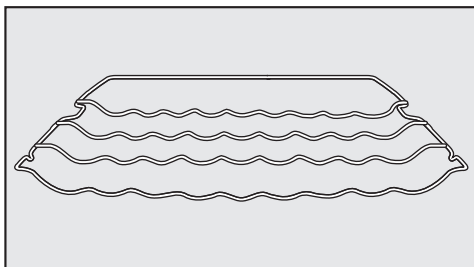

Gain de place, la clayette pour bouteilles permet de conserver vos bouteilles à l'horizontale.

Vous pouvez choisir à quel niveau de l'appareil vous souhaitez l'installer.

Tablettes modulables

Afin de pouvoir ranger des éléments hauts comme les bouteilles et les récipients, votre appareil est équipé d'une tablette modulable. Vous pouvez glisser avec précaution, l'avant de cette tablette sous la partie arrière.

Chiffon microfibre multi-usages

Le chiffon microfibre permet d'éliminer facilement traces de doigts et salissures légères sur les façades en inox, bandeaux de commande, fenêtres, meubles, vitres de voiture etc.

Pour commander des accessoires en option, veuillez vous rendre sur notre site en ligne ou vous adresser à votre revendeur ou au service après-vente Miele.

Boutique en ligne Miele :
www.boutique.miele.fr

Mise en marche et arrêt de l'appareil

Avant la première utilisation

Emballages de transport

- Retirez tous les matériaux d'emballage qui se trouvent à l'intérieur de l'appareil.

Film de protection

Pendant le transport, les baguettes en inox sur les tablettes et les balconnets sont protégées d'un film de protection.

- Retirez le film protecteur des liserés en inox.

Nettoyage

Respectez scrupuleusement les instructions du chapitre "Nettoyage et entretien".

- Nettoyez l'intérieur de l'appareil et les accessoires.

Accessoires

- Cale-bouteilles

Quand vous ouvrez / fermez la porte de l'appareil, les bouteilles tiennent mieux grâce au cale-bouteilles.

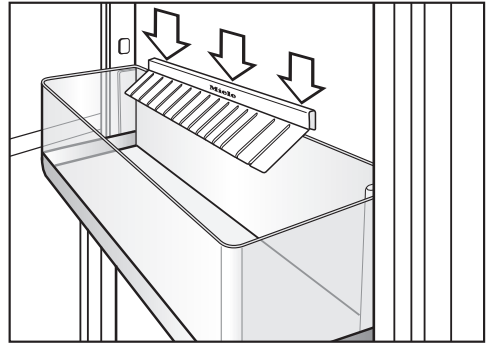

- Installez le cale-bouteilles au centre, sur la bordure arrière du balconnet à bouteilles.

Mise en marche et arrêt de l'appareil

Allumer l'appareil



- Appuyez sur la touche Marche/Arrêt.

L'appareil commence à produire du froid et l'affichage de la température indique la valeur souhaitée. L'éclairage intérieur s'allume lorsque vous ouvrez la porte de l'appareil.

Laissez l'appareil fonctionner quelques heures avant d'y déposer des aliments pour que la température soit suffisamment basse.

Eteindre l'appareil



- Appuyez sur la touche Marche/Arrêt jusqu'à ce que l'affichage s'éteigne. Dans le cas contraire, le verrouillage s'enclenche (voir "Autres réglages - Activer / Désactiver le verrouillage").

L'éclairage intérieur s'éteint et la production de froid s'arrête.

En cas d'absence prolongée

⚠ En cas d'arrêt prolongé de l'appareil, de la moisissure risque de se former si la porte reste fermée et si l'appareil n'a pas été nettoyé. Nettoyez impérativement l'appareil.

Si l'appareil doit rester longtemps sans fonctionner :

- éteignez l'appareil,
- débranchez l'appareil ou ôtez le fusible de l'installation domestique,
- nettoyez l'appareil et
- laissez les portes de l'appareil ouvertes afin d'aérer suffisamment et éviter ainsi la formation de mauvaises odeurs.

Il est primordial de sélectionner une température correcte afin de bien conserver les aliments. Ceux-ci s'abîment vite sous l'action de micro-organismes. Une bonne température de conservation peut retarder, voire empêcher leur dégradation. Plus la température baisse et plus ce processus ralentit.

La température à l'intérieur de l'appareil augmente,

- en fonction de la fréquence et la durée d'ouverture de porte,
- en fonction de la quantité d'aliments conservés,
- en fonction de la chaleur des aliments mis à refroidir,
- en fonction de la température ambiante de la pièce où est installé l'appareil. Cet appareil est prévu pour une classe climatique (température ambiante) précise dont il faut respecter les limites.

Zone de réfrigération et zone PerfectFresh

Nous conseillons une température de **4 °C** dans la zone de réfrigération.

Dans la zone PerfectFresh, la température est réglée automatiquement ; elle est comprise entre **0 et 3 °C**.

Répartition automatique de la température (Froid dynamique)

L'appareil enclenche automatiquement le ventilateur en cas d'activation du refroidissement de la zone de réfrigération afin que le froid se répartisse de manière homogène dans cette zone et que les aliments se refroidissent à peu près à la même température.

Choix de la bonne température

Affichage de la température

En mode de fonctionnement normal, l'affichage de température à l'écran indique la **température moyenne effective de la zone de réfrigération** régnant dans l'appareil à ce moment-là.

En fonction de la température ambiante et des réglages, il faut parfois plusieurs heures avant que la température sélectionnée soit atteinte et affichée.

Régler la température

Si la porte de l'appareil est ouverte très fréquemment, que des quantités importantes d'aliments sont stockées ou que la température ambiante est élevée, un réglage de **3 °C à 5 °C** est recommandé.

La température est réglable entre 9 °C et 3 °C.



- Appuyez sur la touche de réglage de température, jusqu'à ce que la température souhaitée soit indiquée au niveau de l'affichage.

A la première pression, la dernière valeur de température réglée clignote.

La valeur de température change continuellement. Si le réglage 9 °C est atteint, le défilement reprend à 3 °C.

La nouvelle valeur de température sélectionnée est reprise automatiquement au bout d'un certain temps et s'affiche sur l'écran.

La température dans l'appareil se règle maintenant progressivement pour atteindre la nouvelle valeur sélectionnée.

Régler la température dans la zone PerfectFresh

Dans la zone PerfectFresh, la température se maintient automatiquement entre 0 et 3 °C environ. Si vous souhaitez augmenter ou baisser la température pour stocker du poisson par exemple, vous pouvez le faire.

La température configurée de la zone PerfectFresh est de $b5$. Si vous avez choisi une valeur comprise entre $b1$ et $b4$, la zone PerfectFresh peut descendre en dessous de zéro et les aliments geler !

Régler la température



- Appuyez sur la touche SuperFroid pendant env. 5 secondes.

Le symbole Menu '≡' s'allume et c clignote à l'écran.

Le mode de réglage est maintenant activé.



- Appuyez de manière prolongée sur la touche de réglage de température, jusqu'à ce que b clignote à l'écran.



- Appuyez brièvement sur le touche SuperFroid pour activer la fonction.

A l'écran apparaît b et la dernière valeur réglée.



- En appuyant sur la touche de réglage pour la température, vous pouvez désormais modifier la température de la zone PerfectFresh. Vous pouvez sélectionner un niveau entre 1 et 9 :
 1 : température la plus basse,
 9 : température la plus élevée.



- Appuyez sur la touche SuperFroid, pour enregistrer les réglages.



- Pour quitter le mode de réglage, appuyez sur la touche Marche/Arrêt.

La température de la zone de réfrigération s'affiche de nouveau à l'écran.

La nouvelle température sélectionnée pour la zone PerfectFresh s'établit petit à petit.

Utilisation de la fonction SuperFroid

Fonction SuperFroid

Grâce à la fonction SuperFroid, la zone de réfrigération atteint très rapidement la valeur la plus froide (en fonction de la température ambiante).

Il est particulièrement recommandé d'enclencher la fonction SuperFroid lorsque vous souhaitez refroidir de grandes quantités d'aliments ou de boissons qui viennent d'être entreposés.

Activer la fonction SuperFroid



- Appuyez sur la touche SuperFroid.

Le symbole SuperFroid ❄️ s'allume. La température baisse à l'intérieur de la zone de réfrigération, car celle-ci fonctionne à puissance frigorifique maximale.

Désactiver la fonction SuperFroid

La fonction SuperFroid se désactive automatiquement au bout de 12 heures environ. Le symbole SuperFroid ❄️ s'éteint et l'appareil repasse à puissance frigorifique normale.

Pour économiser de l'énergie, vous pouvez désactiver vous-même la fonction SuperFroid dès que les aliments ou les boissons sont suffisamment froids.



- Appuyez sur la touche SuperFroid afin que le symbole ❄️ s'éteigne.

L'appareil se remet à fonctionner à puissance frigorifique normale.

L'appareil est équipé d'un système d'alarme afin d'éviter une déperdition énergétique lorsque la porte est ouverte et pour protéger les aliments stockés des effets de la chaleur.

Alarme de porte

Si la porte de l'appareil reste ouverte plus de 60 secondes, un signal sonore retentit.

L'alarme cesse de sonner dès que l'on referme la porte.

Désactiver l'alarme de porte

Si l'alarme vous dérange, vous pouvez l'interrompre avant la fin.



- Appuyez sur la touche Arrêt de l'alarme.

L'alarme s'arrête.

Vous ne pouvez pas désactiver le signal sonore en mode Réglages.

Autres réglages

Mode Réglages

Certains réglages de l'appareil ne peuvent s'effectuer qu'en mode Réglages.

| | |
|--|---|
| Régler la température dans la zone PerfectFresh. | b |
| Activer / Désactiver le verrouillage | c |

Vous trouverez au chapitre "**Modifier la température dans la zone PerfectFresh**" des conseils pour choisir "la bonne température".

Nous vous indiquons ci-après comment **activer et désactiver le verrouillage**.

Le mode de réglage est indiqué à l'écran par le symbole Menu '≡'.

Activer / Désactiver le verrouillage

Le verrouillage vous permet de prévenir tout arrêt involontaire de l'appareil.

- Activation du verrouillage



- Appuyez sur la touche SuperFroid pendant env. 5 secondes.

Le symbole Menu '≡' s'allume et c clignote à l'écran.

Le mode de réglage est maintenant activé.



- Appuyez brièvement sur la touche SuperFroid pour activer la fonction de verrouillage.

L'écran affiche c1.



- Appuyez brièvement sur la touche SuperFroid pour enclencher la fonction de verrouillage.

Le symbole de verrouillage  clignote.



- Pour quitter le mode de réglage, appuyez sur la touche Marche/Arrêt.

La température s'affiche à l'écran.

- Désactivation du verrouillage



- Appuyez sur la touche SuperFroid pendant env. 5 secondes.

Le symbole Verrouillage  et le symbole Menu '≡' s'allument et c clignote à l'écran.

Le mode de réglage est maintenant activé.



- Appuyez brièvement sur la touche SuperFroid pour activer la fonction de verrouillage.

L'écran affiche $\epsilon\bar{U}$.



- Appuyez brièvement sur la touche SuperFroid pour désactiver la fonction de verrouillage.

Le symbole de verrouillage  s'éteint.



- Pour quitter le mode de réglage, appuyez sur la touche Marche/Arrêt.

La température de la zone de réfrigération s'affiche à l'écran.

Conserver des aliments - zone de réfrigération

 Risque d'explosion !
N'entreposez aucun produit explosif ni aucun produit contenant un gaz propulseur (par ex. une bombe aérosol).

 Si vous entreposez des aliments contenant de la graisse ou de l'huile dans la contreporte, des fissures risquent d'apparaître dans le plastique, qui peut casser.
Veillez à ce que la graisse ou l'huile ne fuient pas sur les pièces en plastique de l'appareil.

Les différentes zones de froid

La circulation naturelle de l'air crée des différences de température de la zone de réfrigération.

L'air froid plus lourd, s'accumule dans la partie basse du réfrigérateur. Servez-vous des différentes zones de froid quand vous rangez vos aliments dans l'appareil !

Veillez à ne pas stocker les aliments de façon trop compacte afin de garantir une bonne circulation de l'air.

N'obstruez pas le ventilateur sur la paroi arrière – c'est essentiel pour la puissance frigorifique.

Les aliments ne doivent pas toucher la paroi arrière de l'appareil. Ils risqueraient d'y adhérer en gelant.

Cet appareil dispose d'un système de refroidissement dynamique qui permet d'atteindre une température uniforme une fois le ventilateur activé. Le ventilateur permet de combler les différences de températures entre les zones de froid.

Zone la moins froide

La zone la moins froide du réfrigérateur se trouve tout en haut, au niveau de la porte de l'appareil. Utilisez cette zone, par exemple pour conserver votre beurre et l'étaler plus facilement ou votre fromage afin d'en préserver les arômes.

Zone la plus froide

La zone la plus froide du réfrigérateur se trouve juste au-dessus de la tablette d'isolation de la zone PerfectFresh contre la paroi interne du fond. Cependant, la température est encore plus basse dans les compartiments de la zone PerfectFresh.

Utilisez ces zones du réfrigérateur ainsi que les compartiments de la zone PerfectFresh pour tous les produits fragiles qui se dégradent rapidement, à savoir :

- les viandes et volailles,
- la charcuterie et les plats cuisinés,
- les plats ou pâtisseries à base d'oeufs ou de crème,
- les pâtes fraîches, les pâtes à gâteau ou à pizza, les quiches,
- les fromages au lait cru et autres produits à base de lait cru,

Conserver des aliments - zone de réfrigération

- les légumes sous cellophane et autres aliments frais dont la date de péremption est conditionnée par un stockage inférieur à 4 °C.

Non approprié pour la zone de réfrigération

Certains aliments ne peuvent pas être stockés à des températures inférieures à 5 °C car ils sont sensibles au froid. L'aspect, la consistance, le goût et/ou la teneur en vitamines de ces aliments peuvent être altérés à des températures trop basses.

Parmi ces aliments, on compte notamment les :

- ananas, avocats, bananes, grenades, mangues, papayes, melons, fruits de la passion, agrumes (comme les citrons, les oranges, les mandarines et les pamplemousses),
- fruits pas assez murs,
- aubergines, concombres, pommes de terre, poivrons, tomates, courgettes,
- fromages à pâte dure (parmesan, comté).

A savoir au moment de faire les courses

La condition préalable à une longue conservation réside dans la fraîcheur des aliments que vous achetez. La fraîcheur de départ est décisive pour la durée de conservation des aliments.

Vérifiez toujours la date limite de consommation ainsi que la température de conservation appropriée.

Autant que faire se peut, ne brisez pas

la chaîne du froid. Par exemple ne laissez pas vos courses trop longtemps dans une voiture.

Conseil : Munissez-vous d'un sac isotherme pour faire vos courses, glissez les aliments les plus fragiles à l'intérieur puis rangez-les dans votre réfrigérateur dès que vous rentrez.

Bien entreposer ses aliments

Afin d'éviter un transfert d'odeurs dans le réfrigérateur, la prolifération de germes ou un dessèchement des produits, laissez vos aliments dans leur emballage ou couvrez-les soigneusement (sauf exceptions dans la zone PerfectFresh). Ces mesures valent particulièrement pour la conservation de produits d'origine animale.

En réglant correctement la température de votre appareil et en respectant une hygiène correcte, vous pouvez allonger considérablement la durée de conservation des aliments.

Conserver des aliments - zone PerfectFresh

La zone PerfectFresh réunit les conditions optimales pour stocker fruits, légumes, poissons, viandes et produits laitiers. Les aliments restent frais plus longtemps, leurs vitamines et leur goût sont préservés.

Dans la zone PerfectFresh, la température est réglée automatiquement entre 0 et 3 °C. Ces températures inférieures aux températures habituelles des zones de réfrigération offrent néanmoins des conditions idéales aux aliments peu sensibles au froid. Le froid ralentissant le processus de dégradation des aliments, vos aliments resteront frais beaucoup plus longtemps.

Par ailleurs, il est possible de régler le taux d'humidité de la zone PerfectFresh afin de l'adapter au mieux aux aliments conservés. Un taux d'humidité élevé permet de préserver l'humidité des aliments et d'éviter un dessèchement rapide. Ils restent frais et croquants plus longtemps.

Rappelez-vous que plus les aliments sont frais au moment de leur achat, mieux ils se conserveront !

Sortez les aliments de la zone PerfectFresh 30 à 60 minutes avant leur consommation. Leur arôme et leur goût ne se déploieront pleinement qu'à température ambiante.

La zone PerfectFresh se divise en deux compartiments :

- Dans le **compartiment sec** (cela dépend du modèle du haut règne une température de 0 à 3 °C sans augmentation du taux d'humidité δ ; vous pouvez y conserver poissons, viandes, produits laitiers, voire d'autres aliments, tant qu'ils restent emballés.
- Dans le **compartiment humide** du bas (un ou plusieurs selon les modèles) règne une température entre 0 et 3 °C, sans augmentation du taux d'humidité δ , ou avec augmentation du taux d'humidité $\delta\delta$ selon la position dans laquelle se trouve le curseur de réglage. Si le taux d'humidité augmente, vous pouvez y conserver vos fruits et légumes.

Compartiment sec δ

Le compartiment sec convient particulièrement aux aliments fragiles :

- poisson frais, coquillages et crustacés
- viandes, volailles et charcuterie
- salades du traiteur
- produits laitiers comme yaourts, fromages, crème fraîche, fromage blanc, etc.
- aliments de toute sorte, tant qu'ils restent emballés.

Le facteur clé du compartiment sec réside dans des températures très basses. Le taux d'humidité du compartiment sec est proche de celui d'une zone de réfrigération classique.

Notez que les aliments riches en protéines se gardent moins longtemps, à savoir les crustacés et les fruits de mer se dégradent plus rapidement que le poisson qui lui-même se garde moins longtemps que la viande.

Pour des raisons d'hygiène, ne conservez ces aliments qu'**emballés ou couverts**.

Compartiment humide $\delta, \delta\delta$

Le compartiment humide dispose d'un curseur qui permet de réguler le taux d'humidité à l'intérieur du compartiment humide.

Positionnez le curseur sur δ ou $\delta\delta$.

Taux d'humidité faible δ

Ce réglage δ transforme le compartiment humide en compartiment sec. Le curseur ouvre l'ouverture du compartiment de telle sorte que l'humidité s'en échappe (voir "Compartiment sec δ ").

Taux d'humidité élevé $\delta\delta$

Le réglage $\delta\delta$ du compartiment humide convient à la conservation des fruits et légumes.

Le curseur ferme les ouvertures du compartiment de telle sorte que toute l'humidité reste à l'intérieur.

Si les aliments ne sont pas emballés, le taux d'humidité nécessaire à l'intérieur du compartiment humide dépend principalement de la nature et de la quantité des aliments stockés.

Si le compartiment est peu rempli, le taux d'humidité peut rester faible.

Conseil : Il est alors conseillé de conserver vos aliments dans des emballages hermétiques.

Si le taux d'humidité est trop élevé dans le compartiment humide, il se peut que de la condensation se forme au sol et sous le couvercle. Retirez-la avec un chiffon propre.

Conserver des aliments - zone PerfectFresh

Si vous n'êtes pas satisfait du résultat de conservation des aliments, notamment s'ils semblent avoir perdu de leur fraîcheur, veuillez suivre les conseils suivants :

- N'entreposez que des aliments frais. Les conditions de stockage sont essentielles à la fraîcheur des aliments.
- Nettoyez la zone PerfectFresh avant d'y entreposer les aliments.
- Essuyez les aliments très humides avant de les entreposer au réfrigérateur.
- Ne conservez pas d'aliments sensibles au froid dans la zone MasterFresh (cf. chapitre "Aliments non adaptés au réfrigérateur").
- Pour une conservation optimale des aliments, sélectionnez le bon compartiment PerfectFresh et réglez bien la position du curseur du compartiment humide (ex. : taux d'humidité faible ou élevé).

- L'eau contenue par les aliments stockés dans le compartiment humide peut suffire à obtenir un taux d'humidité élevé $\delta\delta$. On peut donc en conclure que plus vous conservez d'aliments dans un compartiment, plus le taux d'humidité augmente. Toutefois si le taux d'humidité augmente de manière excessive et que de l'eau de condensation apparaît au fond du compartiment et que vos aliments risquent de s'abîmer, sélectionnez le réglage $\delta\delta$.
Le cas échéant, essuyez le fond de l'appareil et le dessous du couvercle avec un chiffon propre ou posez-y une grille ou un récipient pour recueillir l'eau d'écoulement. S'il arrivait que le taux d'humidité baisse, emballez vos aliments hermétiquement.
- Vous avez l'impression que la température de la zone PerfectFresh augmente ou baisse de manière excessive ? Commencez par essayer de régler la zone de réfrigération en augmentant la température de 1 à 2 °C. Si des cristaux de givre se forment au fond des compartiments de la zone PerfectFresh, augmentez aussitôt la température car le froid risque d'abîmer les aliments entreposés.

Décaler un balconnet

- Poussez le balconnet vers le haut et retirez-le par l'avant.
- Montez le balconnet à l'endroit de votre choix. Vérifiez qu'il est bien mis en place sur les taquets.

Décaler les tablettes

Les tablettes peuvent être décalées en fonction de la hauteur des aliments.

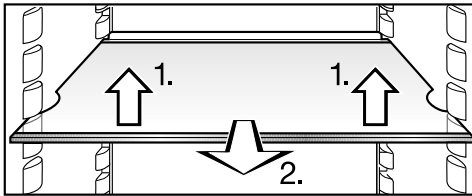

- Soulevez la tablette légèrement à l'avant, tirez-la un peu vers l'avant, soulevez-la et dégagez-la des supports par les encoches et décalez-la vers le haut ou vers le bas.

Le rebord arrière de la tablette doit être orienté vers le haut afin que les aliments ne touchent pas la paroi arrière et n'y restent pas collés.

Les tablettes sont pourvues de butées d'arrêt qui évitent qu'elles soient sorties complètement par mégarde.

Déplacer le cale-bouteilles

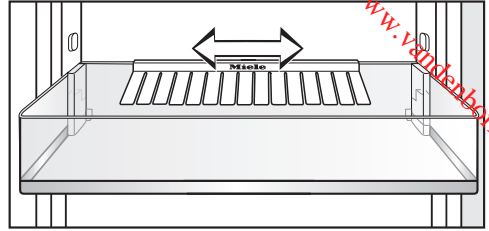

Vous pouvez déplacer la cloison vers la droite ou la gauche. Cela vous permet de dégager davantage de place pour les boissons en brique.

La cloison de maintien peut être entièrement retirée (pour la nettoyer par exemple) :

- Poussez le balconnet pour bouteilles vers le haut et retirez-le par l'avant.
- Retirez la cloison du rebord arrière du balconnet pour bouteilles.

Tiroirs de la zone PerfectFresh

Les tiroirs de la zone PerfectFresh sont équipés de rails de guidage. Vous pouvez les sortir complètement pour les charger, les décharger ou tout simplement pour les nettoyer.

Pour retirer plus facilement les tiroirs, enlevez le balconnet à bouteilles se trouvant dans la porte de l'appareil.

- Sortez les tiroirs jusqu'à la butée puis soulevez-les vers vous.

Repoussez les rails de guidage. Vous éviterez ainsi de les endommager !

- Tirez doucement vers vous le couvercle qui se trouve entre les tiroirs puis sortez-le en le tirant vers le bas.
- Pour le réinsérer, soulevez le couvercle du tiroir depuis le bas et posez-le sur les supports. Poussez-le vers l'arrière jusqu'à ce qu'il s'enclenche.

Pour insérer les tiroirs :

- Placez les tiroirs sur les rails entièrement entrés.
- Poussez-les dans l'appareil jusqu'à ce que les tiroirs s'enclenchent.

Zone de réfrigération et zone PerfectFresh

Le dégivrage de la zone de réfrigération et de la zone PerfectFresh est automatique.

Quand le compresseur est en marche, il peut y avoir apparition de givre et de gouttelettes sur la paroi arrière de la zone de réfrigération / PerfectFresh. Vous n'avez pas besoin de les essuyer, elles s'évaporeront toutes seules sous la chaleur du compresseur.

L'eau de dégivrage s'écoule par un orifice le long d'un petit conduit jusqu'au système d'évaporation qui se trouve au dos de l'appareil.

 L'eau de dégivrage doit toujours pouvoir s'écouler sans problème. Pour ce faire, maintenez l'orifice et le conduit d'écoulement propres.

Nettoyage et entretien

Downloaded from www.vandenborre.be

Veillez vous assurer que l'eau ne pénètre pas dans l'électronique ni dans l'éclairage.

L'eau de nettoyage ne doit pas passer par l'orifice d'évacuation de l'eau de dégivrage.

N'utilisez jamais de système de nettoyage vapeur : la vapeur risque d'atteindre les pièces sous tension et de provoquer un court-circuit.

Ne retirez pas la plaque signalétique qui se trouve à l'intérieur de votre appareil. Elle vous sera utile en cas d'anomalie !

Conseils pour l'entretien

Pour éviter d'endommager les surfaces, **n'utilisez pas :**

- de produits nettoyant à base de soude, d'ammoniaque, d'acide ou de chlorure,
- de produit anti-calcaire,
- de détergent abrasif, comme la poudre, la crème à récurer ou les pierres de nettoyage,
- de détergent contenant des solvants,
- de produit spécial inox,
- de nettoyant pour lave-vaisselle,
- de décapant four en bombe,
- de produit vitres,
- d'éponge et de brosse abrasive,
- de gomme de nettoyage,
- de grattoir métallique acéré !

A l'intérieur de l'appareil, n'utilisez que des produits de nettoyage et d'entretien qui ne présentent aucun risque pour les aliments.

Pour le nettoyage, nous vous conseillons l'utilisation d'eau tiède additionnée d'un peu de produit vaisselle.

Pour plus d'informations sur le nettoyage, veuillez vous reporter aux pages suivantes.

Préparation de l'appareil au nettoyage

- Arrêtez l'appareil.

L'écran s'éteint et la production de froid s'arrête. Dans le cas contraire, le verrouillage s'enclenche (voir "Autres réglages - Activer / Désactiver le verrouillage").

- Débranchez l'appareil ou retirez le fusible correspondant.
- Sortez tous les aliments qui se trouvent dans l'appareil. Entrez-les dans un endroit frais.
- Retirez les tiroirs de la zone PerfectFresh et le couvercle de tiroir correspondant (voir "Arrangement intérieur - Tiroirs de la zone PerfectFresh").
- Retirez la tablette en verre qui est insérée dans la plaque de séparation.

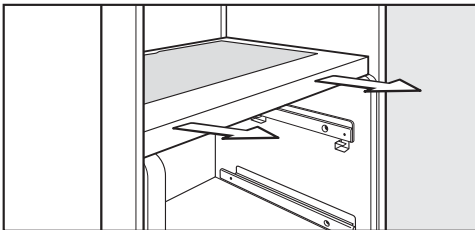

- Attrapez la tablette d'isolation des deux mains et sortez-la.
- Démontez toutes les autres pièces amovibles se trouvant à l'intérieur de l'appareil pour les nettoyer

Tablette

Avant de nettoyer la tablette, retirez la baguette en acier inoxydable et la baguette de protection arrière. Procédez comme suit :

- Posez la tablette sur une surface plane et douce (par exemple, un torchon) afin d'éviter les rayures.

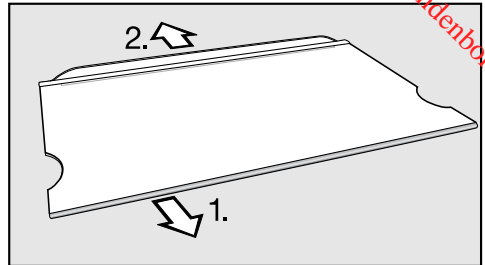

- Retirez la baguette en inox en commençant à tirer doucement d'un côté.
- Retirez la baguette de protection.
- Remontez la baguette en inox et/ ou la baguette de protection après le nettoyage.

Nettoyage et entretien

Nettoyer l'intérieur de l'appareil et les accessoires

Nettoyez l'appareil au moins une fois par mois.

Ne laissez pas les salissures sécher, nettoyez-les le plus rapidement possible.

- Nettoyez l'intérieur de l'appareil avec de l'eau tiède et un peu de liquide vaisselle, puis rincez à l'eau claire avant de sécher le tout avec un chiffon.

Les pièces en acier inoxydable sur les tablettes ne passent **pas** au lave-vaisselle.

Éliminez les bandeaux ou liserés avant de mettre les tablettes dans le lave-vaisselle.

Les éléments suivants ne peuvent **pas être mis au lave-vaisselle** :

- les baguettes en inox
- les baguettes de protection arrière sur les tablettes
- tous les tiroirs et couvercles des tiroirs (selon modèle)
- la plaque de séparation
- Nettoyez ces accessoires à la main.

Les pièces suivantes peuvent être mises **au lave-vaisselle** :

La température du programme sélectionné au lave-vaisselle ne doit pas dépasser 55 °C max. !

Les éléments plastifiés qui entrent en contact avec des colorants naturels, tels que les carottes, les tomates ou le ketchup sont susceptibles de se décolorer au lave-vaisselle. Ce phénomène n'altère en rien la robustesse des éléments concernés.

- le cale-bouteilles, le compartiment à oeufs (selon modèle)
- les balconnets dans la contre-porte
- les tablettes (sans les liserés)

- Nettoyez régulièrement la rigole et l'orifice d'évacuation à l'aide d'un bâtonnet pour que l'eau de dégivrage puisse s'écouler sans problème.

Pour cela, sortez les tiroirs de la zone PerfectFresh.

Une graisse spéciale a été déposée sur les rails télescopiques. Veillez à ne pas la retirer au cours du nettoyage.

- Les tiroirs de la zone PerfectFresh sont montés sur des rails télescopiques. Nettoyez ces derniers avec un chiffon humide.
- Laissez les portes de l'appareil ouvertes un instant afin d'aérer suffisamment et éviter ainsi la formation de mauvaises odeurs.

Nettoyage du joint de porte

N'appliquez aucun corps gras sur le joint de porte : il risque de devenir poreux.

- Nettoyez régulièrement le joint à l'eau claire puis séchez-le soigneusement à l'aide d'un chiffon.

Nettoyer les ouvertures d'aération

Les dépôts de poussière augmentent la consommation énergétique.

- Nettoyez régulièrement la grille d'aération à l'aide d'un pinceau ou de l'aspirateur (utilisez pour ce faire par ex. la brosse à meuble des aspirateurs Miele).

Après le nettoyage

- Remplacez tous les éléments dans l'appareil.
- Rebranchez l'appareil puis mettez-le en marche.
- Pour accélérer la production de froid de l'appareil, activez la fonction SuperFroid.
- Déposez les aliments dans le réfrigérateur puis fermez la porte.

En cas d'anomalie

Vous pouvez remédier vous-même à la plupart des anomalies ou erreurs qui peuvent se produire au quotidien. Le tableau ci-dessous répertorie les problèmes les plus fréquents et vous indique la solution adéquate.

Si vous ne trouvez pas la cause d'une anomalie ou que vous ne parvenez pas à la résoudre, veuillez contacter le service après-vente.

En cas de panne, évitez d'ouvrir la porte de l'appareil afin de limiter au maximum la perte de froid.



Des travaux d'installation, d'entretien ou de réparation non conformes peuvent entraîner de graves dangers pour l'utilisateur.

Ces interventions doivent être exécutées exclusivement par des professionnels agréés par Miele.



| Problème | Cause et solution |
|--|--|
| <p>L'appareil ne produit pas de froid, l'éclairage intérieur ne fonctionne pas lorsque la porte de l'appareil est ouverte et l'affichage est éteint.</p> | <p>L'appareil n'est pas branché et l'écran affiche le symbole du raccordement au réseau électrique $\text{---}\text{G}$.</p> <ul style="list-style-type: none"> ■ Allumez l'appareil. <p>La fiche de l'appareil n'est pas bien enfoncée dans la prise.</p> <ul style="list-style-type: none"> ■ Branchez la fiche de l'appareil dans la prise. Lorsque l'appareil est hors tension, le symbole de raccordement au réseau électrique $\text{---}\text{G}$ s'affiche. <p>Le fusible de l'installation domestique s'est déclenché. Vérifiez si l'appareil, la tension domestique ou un autre appareil sont défectueux.</p> <ul style="list-style-type: none"> ■ Le cas échéant, avertissez un électricien ou le service après-vente. |
| <p>Le symbole ■ s'allume à l'écran, l'appareil ne produit pas de froid bien que les commandes de l'appareil et l'éclairage intérieur continuent de fonctionner.</p> | <p>Le mode expo est activé. Il permet aux revendeurs de présenter l'appareil sans que l'appareil ne produise de froid. Ce réglage n'a aucune utilité pour le particulier.</p> <ul style="list-style-type: none"> ■ Demandez au service après-vente comment désactiver le mode exposition. |

| Problème | Cause et solution |
|---|--|
| <p>Le compresseur fonctionne en continu.</p> | <p>Ce n'est pas une anomalie ! Quand les besoins en froid sont moins importants, le compresseur se règle automatiquement sur une vitesse inférieure afin d'économiser de l'énergie : sa durée de fonctionnement augmente proportionnellement.</p> |
| <p>Le compresseur s'enclenche de plus en plus souvent et de plus en plus longtemps, la température à l'intérieur de l'appareil est trop basse.</p> | <p>Les fentes d'aération et d'évacuation d'air dans le meuble d'encastrement sont recouvertes ou couvertes de poussière.</p> <ul style="list-style-type: none"> ■ Ne recouvrez jamais les fentes d'aération. ■ Dépoussiérez-les régulièrement. <p>La porte a été ouverte trop souvent ou vous avez congelé de grosses quantités d'aliments frais.</p> <ul style="list-style-type: none"> ■ N'ouvrez la porte qu'en cas de besoin et gardez-la ouverte le moins longtemps possible. <p>La température requise revient peu à peu à la normale.</p> <p>La porte n'est pas bien fermée.</p> <ul style="list-style-type: none"> ■ Fermez la porte. <p>La température requise revient peu à peu à la normale.</p> <p>La température ambiante est trop élevée. Plus la température ambiante est élevée, plus le temps de fonctionnement du compresseur augmente.</p> <ul style="list-style-type: none"> ■ Suivez les indications du chapitre "Installation - Lieu d'installation". <p>L'appareil n'a pas été correctement encastré dans la niche.</p> <ul style="list-style-type: none"> ■ Tenez compte des remarques aux chapitres "Installation, Encastrement de l'appareil". |
| <p>Le compresseur s'enclenche de plus en plus souvent et de plus en plus longtemps, la température à l'intérieur de l'appareil est trop basse.</p> | <p>La température à l'intérieur de l'appareil est réglée à une valeur trop basse.</p> <ul style="list-style-type: none"> ■ Vérifiez le réglage de la température. <p>La fonction SuperFroid est encore enclenchée.</p> <ul style="list-style-type: none"> ■ Pour économiser de l'énergie, vous pouvez désactiver la fonction SuperFroid plus tôt que prévu. |

En cas d'anomalie



| Problème | Cause et solution |
|--|--|
| Le compresseur s'enclenche de moins en moins souvent, de telle sorte que la température dans l'appareil augmente. | Ce n'est pas une anomalie ! La température est trop élevée. <ul style="list-style-type: none">■ Vérifiez le réglage de la température.■ Contrôlez de nouveau la température 24 h plus tard. |

Messages à l'écran

| Message | Cause et solution |
|---|--|
| Le symbole de l'alarme  s'allume à l'écran et un signal d'alarme retentit. | L'alarme de porte a été activée. ■ Fermez la porte de l'appareil. Le symbole de l'alarme  et le signal sonore s'éteignent. |
| L'écran affiche "F0 à F9". | Une anomalie a été détectée. ■ Contactez le service après-vente Miele. |

En cas d'anomalie

L'éclairage intérieur ne fonctionne pas.

| Problème | Cause et solution |
|---|--|
| L'éclairage intérieur ne fonctionne pas. | <p>L'appareil n'est pas allumé.</p> <ul style="list-style-type: none">■ Allumez l'appareil. <p>L'éclairage intérieur s'éteint automatiquement au bout d'env. 15 minutes d'ouverture de la porte en raison d'un risque de surchauffe. Si ce n'est pas le cas, une anomalie subsiste.</p> <div data-bbox="404 459 1038 683" style="border: 1px solid gray; padding: 5px;"><p> Risque de blessures provoqué par un choc électrique !</p><p>Sous le cache de l'ampoule se trouvent des éléments sous tension.</p><p>Seul le service après-vente est habilité à remplacer les ampoules de l'éclairage LED.</p></div> <div data-bbox="404 699 1038 1018" style="border: 1px solid gray; padding: 5px;"><p> Risque de blessures provoqué par l'éclairage LED ! L'intensité lumineuse correspond à la classe de laser 1/1M.</p><p>Les caches de l'ampoule ne doivent pas être retirés ou endommagés ou avoir été retiré en raison de dommages ! Risque de blessures oculaires.</p><p>Ne jamais regarder l'éclairage LED (rayonnement laser de classe 1/1M) à travers des instruments grossissants (tels qu'une loupe, par exemple) !</p></div> <ul style="list-style-type: none">■ Contactez le service après-vente Miele. |

Problèmes généraux liés à l'appareil

| Problème | Cause et solution |
|---|--|
| Il est impossible d'éteindre l'appareil. | Le verrouillage est activé. Lorsqu'il est activé, le symbole  s'allume sur l'écran d'affichage. <ul style="list-style-type: none"> ■ Désactivez le verrouillage (voir "Effectuer les réglages - Activer/ Désactiver le verrouillage"). |
| Le fond de la zone de réfrigération est mouillé. | L'orifice d'écoulement de l'eau de dégivrage est obstrué. <ul style="list-style-type: none"> ■ Nettoyez l'orifice et le conduit d'écoulement. |
| Les parois externes de l'appareil sont chaudes. | Ceci n'est pas une anomalie ! La chaleur dégagée par le processus de réfrigération est réutilisée pour empêcher la formation de condensation. |

Origines des bruits

| Bruits normaux | Quelle est leur origine ? |
|-------------------------|--|
| Brrrr.... | Le vrombissement vient du moteur (compresseur). Il peut être plus fort pendant un moment donné, lorsque le moteur se met en route. |
| Blubb, blubb.... | Les gargouillements ou les ronronnements viennent du fluide réfrigérant qui passe dans les conduits. |
| Clic... | Les cliquetis sont audibles lorsque le thermostat active ou désactive le moteur. |
| Sssrrrr.... | Dans les appareils NoFrost, un léger bruit de fond provenant de la circulation d'air peut se faire entendre à l'intérieur de l'appareil. |
| Crac ... | Des bruits de craquement peuvent se faire entendre en cas d'expansion de certains matériaux de l'appareil. |

N'oubliez pas qu'on ne peut pas éviter les bruits de moteur et d'arrivée du fluide dans le circuit frigorifique.

| Bruits que l'on peut éviter facilement | Cause | Solution |
|--|--|---|
| Claquement, cliquètement | L'appareil n'est pas d'aplomb. | Remettez l'appareil d'aplomb à l'aide d'un niveau à bulles. Utilisez pour ce faire les pieds de réglage situés sous l'appareil. |
| | L'appareil est en contact avec d'autres meubles ou d'autres appareils. | Eloignez l'appareil des meubles et des autres appareils. |
| | Des tiroirs ou tablettes bougent ou coïncent. | Contrôlez les pièces amovibles et remplacez-les correctement le cas échéant. |
| | Des bouteilles ou des récipients se touchent. | Séparez-les. |
| | Le câble de transport se trouve encore à l'arrière de l'appareil. | Enlevez le porte-câble. |

Service après vente

Vous n'avez pas réussi à résoudre le problème par vous-même ? Contactez :

- votre revendeur Miele ou
- le service après-vente Miele.

Vous trouverez le numéro de téléphone du service après-vente au dos de ce mode d'emploi et des instructions de montage.

Veillez indiquer le modèle et la référence de votre appareil.

Vous trouverez ces informations sur la plaque signalétique apposée à l'intérieur de l'appareil.

Conditions et durée de garantie

La garantie est accordée pour cet appareil selon les modalités de vente par le revendeur ou par Miele pour une période de 24 mois.

Vous pourrez obtenir plus d'informations sur les conditions de garantie au numéro de téléphone indiqué.

Vous trouverez le numéro de téléphone du service après-vente au dos de ce mode d'emploi et ses instructions de montage.

Branchement électrique

L'appareil qui vous est livré, est prêt à être raccordé avec un câble et une prise en monophasé 50 Hz, 220-240 V.

Prévoyez un fusible d'au moins 10 A.

Branchez exclusivement l'appareil à une prise de courant réglementaire reliée à la terre. L'installation électrique doit être conforme aux normes EDF.

Afin que l'appareil puisse être rapidement coupé du réseau électrique, la prise de courant ne doit pas se trouver derrière l'appareil. Elle doit rester accessible en cas d'urgence.

Si la prise de courant n'est plus accessible pour l'utilisateur, l'installation doit être équipée d'un dispositif de sectionnement pour chaque pôle. Ce dispositif peut être constitué d'un interrupteur à ouverture de contact de min. 3 mm. Il peut s'agir d'un disjoncteur, de fusibles ou de contacteurs (conformes à la norme EN 60335).

La fiche ainsi que le câble d'alimentation de l'appareil ne doivent pas toucher l'arrière de cet appareil, étant donné que la fiche et le câble d'alimentation risqueraient d'être endommagés par les vibrations de l'appareil. Cela pourrait provoquer un court-circuit.

Évitez aussi de brancher d'autres appareils à des prises situées derrière l'appareil.

Il est interdit d'effectuer le branchement avec une rallonge car celle-ci n'assure pas la sécurité nécessaire (risque de surchauffe).

Ne branchez jamais l'appareil sur des îlots d'onduleurs, utilisés pour une alimentation électrique autonome comme une **alimentation en énergie solaire** par exemple, faute de quoi le dispositif de coupure de sécurité risque de s'enclencher au moment de la mise sous tension de l'appareil, en raison de crêtes de tension, et d'endommager l'électronique.

De même, n'utilisez jamais l'appareil avec des **fiches à économie d'énergie** car l'alimentation réduite en énergie provoquerait un échauffement de l'appareil.

S'il faut remplacer le câble d'alimentation, seul un électricien qualifié est habilité à le faire.

Un appareil qui n'est pas encastré risque de basculer.

Lieu d'installation

Évitez de placer l'appareil juste à côté d'une table de cuisson, d'un radiateur ou d'une fenêtre exposée à la lumière directe du soleil. Plus la température ambiante est élevée, plus le compresseur doit fonctionner longtemps et plus l'appareil consomme d'électricité. Choisissez une pièce très peu humide que vous pouvez aérer facilement.

Lors de l'installation de l'appareil, contrôlez aussi les points suivants :

- la prise de courant ne doit pas se trouver derrière l'appareil. Elle doit rester accessible en cas d'urgence.
- la fiche et le câble d'alimentation ne doivent pas entrer en contact avec le dos de l'appareil. Ils pourraient être endommagés par les vibrations de l'appareil.
- évitez aussi de brancher d'autres appareils à des prises situées derrière l'appareil.

 **Lorsque le taux d'humidité est élevé**, de la condensation peut s'accumuler sur les surfaces extérieures de l'appareil.

Et cette eau de condensation peut engendrer une corrosion au niveau des parois extérieures.

En prévention, nous recommandons d'installer l'appareil dans une pièce sèche et/ou climatisée et suffisamment aérée.

Une fois l'installation effectuée, assurez-vous que la porte de l'appareil ferme correctement, que les fentes d'aération et d'évacuation d'air ne sont pas recouvertes et que l'appareil a été correctement installé.

Classe climatique

Votre appareil est conçu pour fonctionner pour une classe climatique donnée (plage de température ambiante). Veuillez respecter les limites indiquées sur la plaque signalétique placée à l'intérieur de l'appareil.

| Classe climatique | Température ambiante |
|-------------------|----------------------|
| SN | + 10 °C à + 32 °C |
| N | + 16 °C à + 32 °C |
| ST | + 16 °C à + 38 °C |
| T | + 16 °C à + 43 °C |

Une température ambiante plus basse entraîne un arrêt relativement long du compresseur. Il est possible que la température à l'intérieur de l'appareil augmente excessivement, ce qui peut provoquer des dommages.

Instructions de montage

Aération et évacuation d'air

⚠ Si les fentes d'aération et d'évacuation d'air sont recouvertes, le compresseur se met plus souvent en marche et est activé pendant plus de temps.

Cela entraîne une consommation énergétique plus élevée et une augmentation de la température de fonctionnement du compresseur, ce qui risque d'endommager le compresseur.

Ne recouvrez pas les fentes d'aération et d'évacuation d'air.

L'air présent sur la paroi arrière de l'appareil se réchauffe. La niche d'encastrement doit donc être conçue de manière à ce que l'aération et l'évacuation d'air puissent se faire de façon optimale à tout moment (voir "Cotes d'encastrement") :

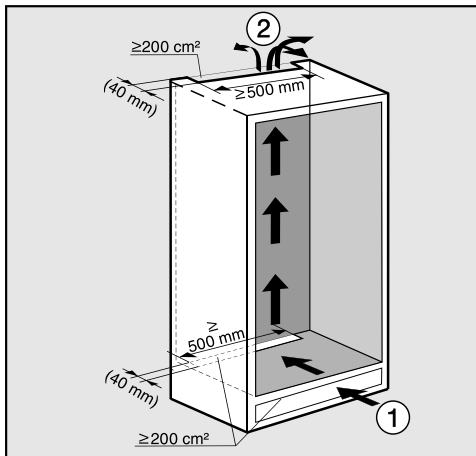

– L'entrée d'air ① se fait par le socle et l'évacuation de l'air ② par le haut, dans la partie arrière du meuble de cuisine.

- Pour l'aération et l'évacuation d'air, il faut prévoir un canal d'évacuation d'air d'au moins 40 mm de profondeur à l'arrière de l'appareil.
- Les fentes d'aération et d'évacuation d'air dans le socle du meuble, dans l'armoire d'encastrement et au niveau du plafond doivent disposer d'un passage libre d'au moins 200 cm² afin que l'air chaud puisse s'évacuer sans problème.

Si vous souhaitez installer une grille d'aération sur les prises d'air, ces dernières doivent faire plus de 200 cm². Le passage libre de 200 cm² résulte de la somme des sections d'ouverture dans la grille.

- Important ! Plus les fentes d'aération et d'évacuation de l'air sont grandes, moins l'appareil doit dépenser d'énergie.

Les fentes d'aération et d'évacuation d'air doivent rester dégagés et être dépoussiérés régulièrement.

Fente supérieure d'évacuation de l'air

Vous pouvez installer la fente supérieure d'évacuation de l'air à plusieurs endroits :

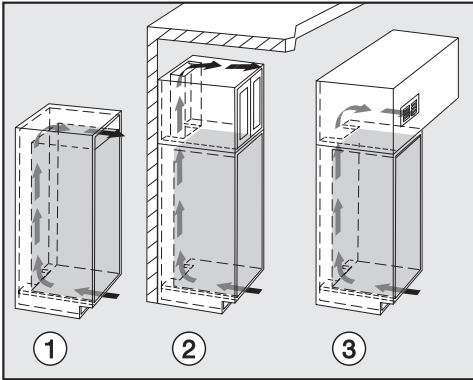

- ① directement au-dessus de l'appareil avec une grille d'aération (passage libre d'au moins 200 cm²)
- ② entre le meuble de cuisine et le plafond
- ③ dans un faux-plafond

Avant l'encastrement de l'appareil

- Avant d'installer l'appareil, retirez le sachet contenant les éléments de montage et les autres accessoires de l'appareil et retirez le ruban adhésif à l'extérieur de la porte.
- Les éléments suivants **ne doivent en aucun cas être retirés** de l'arrière de l'appareil :

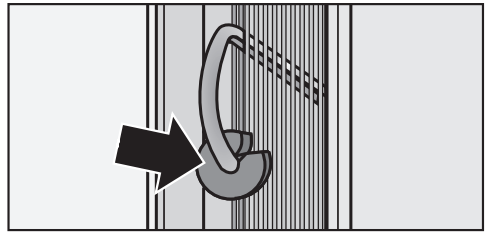

- les entretoises (selon modèle). Elles garantissent l'écart nécessaire entre la paroi arrière et le mur.
 - les sachets qui sont situés entre la paroi arrière de l'appareil et la grille métallique (échangeur thermique) (selon le modèle). Ils sont importants pour le fonctionnement de l'appareil. Leur contenu est non toxique et ne présente aucun danger.
- Commencez par retirer le passe-câble au dos de l'appareil.
 - Vérifiez ensuite que tous les éléments au dos de l'appareil peuvent se mouvoir librement. Si certains éléments sont entravés, courbez-les avec précaution.

Instructions de montage

Downloaded from www.vandenborre.be

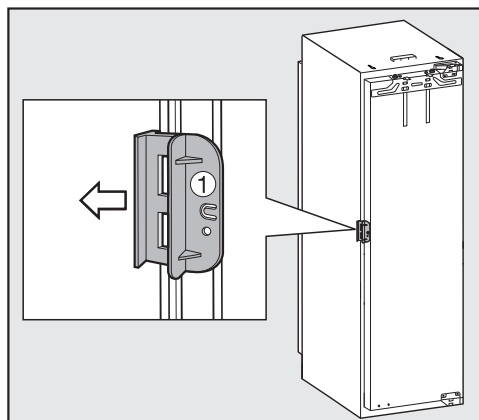

Vous pouvez vous renseigner auprès du SAV pour savoir où vous procurer cette façade inox.

- Ouvrez la porte de l'appareil et retirez la sécurité de transport rouge ① (selon le modèle).

L'ancien appareil avait-il un autre type de charnière ?

Si votre ancien appareil était équipé d'un autre type de charnières, vous pouvez quand même utiliser la porte du meuble. Pour ce faire, démontez les anciennes ferrures de l'armoire d'encastrement. Elles ne seront plus utiles, car la porte du meuble sera directement montée sur la porte de l'appareil.

Toutes les pièces nécessaires sont livrées avec l'appareil ou peuvent être obtenues auprès du service après-vente.

Façade inox

(en série ou en option selon modèle)

Si votre ancien appareil était équipé d'un autre type de charnière et que vous ne pouvez ou ne voulez plus utiliser l'ancienne porte de meuble ou si votre porte n'est plus utilisable pour d'autres raisons, vous pouvez la remplacer par une façade inox.

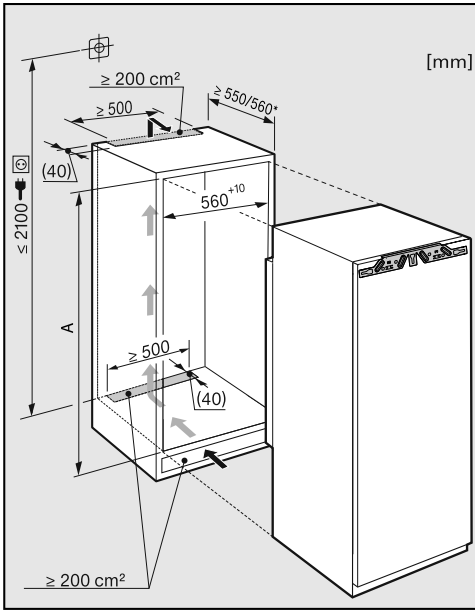

* La consommation énergétique déclarée a été déterminée à partir d'une profondeur de niche de 560 mm. Avec une hauteur de niche de 550 mm l'appareil fonctionne parfaitement mais consomme légèrement plus d'énergie.

Avant l'encastrement, veuillez à ce que l'armoire encastrable corresponde précisément aux dimensions d'encastrement exigées. Il est impératif de respecter les consignes concernant les fentes d'aération et de ventilation afin de garantir le bon fonctionnement de l'appareil.

| | Hauteur de niche [mm] A |
|-------------------|------------------------------------|
| K 34272 iD | 1220 – 1236 |
| K 35272 iD | 1397 – 1413 |
| K 37272 iD | 1772 – 1788 |

Limiter l'angle d'ouverture de porte

Les charnières de portes sont réglées au départ de l'usine pour pouvoir être grandes ouvertes.

S'il vous faut limiter l'angle d'ouverture de la porte de l'appareil, vous pouvez le régler sur les charnières.

Cependant si la porte de l'appareil se cogne contre un obstacle à chaque fois que vous l'ouvrez, nous recommandons d'en limiter l'angle d'ouverture à 90 °.

Les chevilles réduisant l'angle d'ouverture de la porte doivent être montés avant l'encastrement de l'appareil.

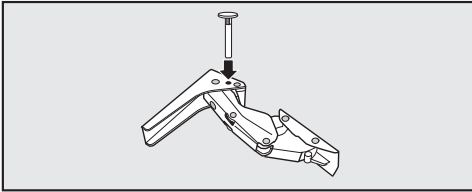

- Introduisez par le dessus les chevilles fournies à cet effet dans les charnières.

L'angle d'ouverture de la porte de l'appareil est maintenant limité à 90 °.

Inversion du sens d'ouverture de porte

Ne procédez à cette opération qu'avec l'aide d'une autre personne.

Votre appareil est livré avec une ouverture à droite. Si vous souhaitez une ouverture à gauche, vous devez inverser la butée de porte.

Pour inverser la butée de porte, vous avez besoin des outils suivants :

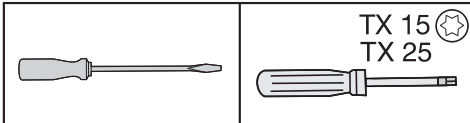

- Ouvrez la porte de l'appareil.
- Retirez le balconnet / le balconnet à bouteilles de la porte de la zone de l'appareil.

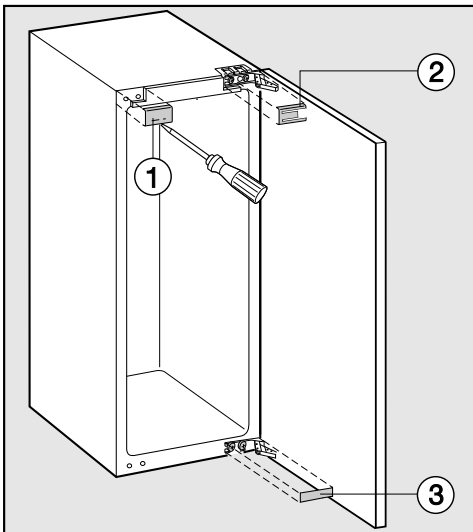

- Décrochez les caches ①, ② et ③.

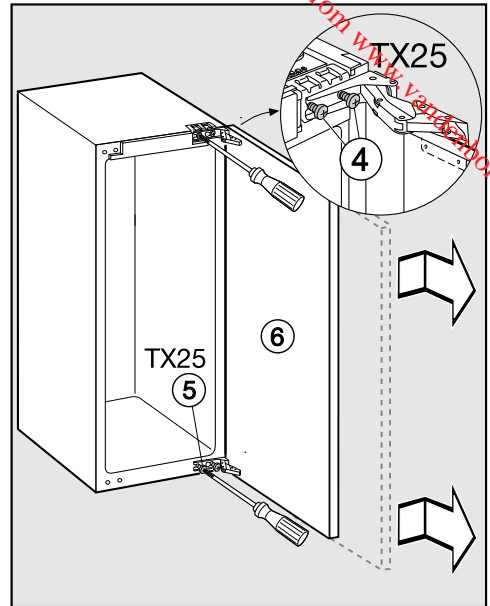

- Desserrez un peu les vis ④ et ⑤ sur les charnières.
- Décalez la porte ⑥ vers l'extérieur et décrochez-la.

Inversion du sens d'ouverture de porte

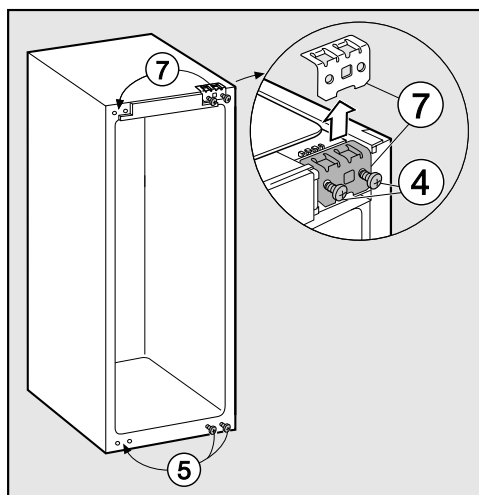

- Desserrez totalement la vis ④.
- Placez l'élément de fixation ⑦ sur le côté opposé, et vissez légèrement les vis ④.
- Dévissez entièrement les vis ⑤, et vissez-les légèrement sur le côté opposé.

Si vous aviez installé des chevilles dans les charnières pour réduire l'angle d'ouverture de la porte :

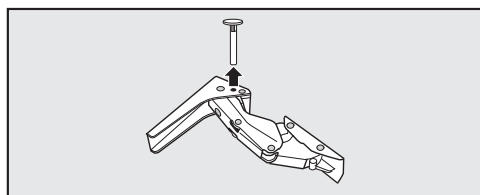

- Enlevez les chevilles des charnières par le haut.

Monter la porte

- Posez la porte démontée avec la façade extérieure vers le haut sur une surface plane et stable.

⚠ Risque de blessure !
Ne repliez **pas** les charnières.

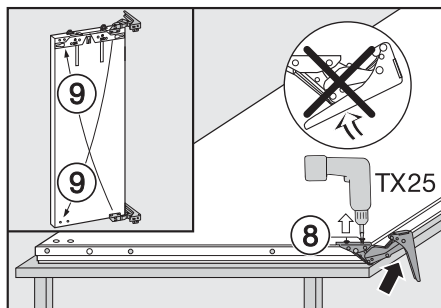

- Desserrez les vis ⑧.
- Montez les charnières en diagonale ⑨.

Inversion du sens d'ouverture de porte

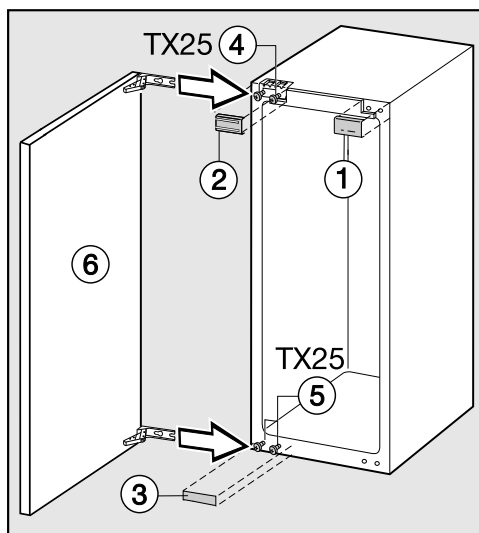

- Glissez la porte de l'appareil ⑥ sur les vis pré-installées ④ et ⑤, et serrez les vis ④ et ⑤.
- Encliquez les caches ①, ② et ③.

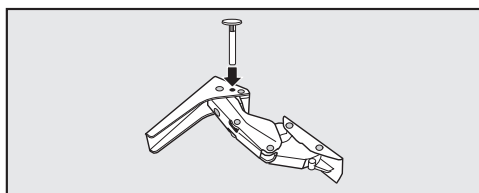

- Installez les chevilles réduisant l'angle d'ouverture de la porte dans les charnières par le dessus.

Encastrement de l'appareil

Downloaded from www.vanderborre.be

Faites appel à une deuxième personne pour installer l'appareil.

- Ne montez l'appareil que dans des meubles de cuisine robustes et stables installés sur un sol plat et horizontal.
- Sécurisez les armoires d'encastrement pour empêcher qu'elles ne se renversent.

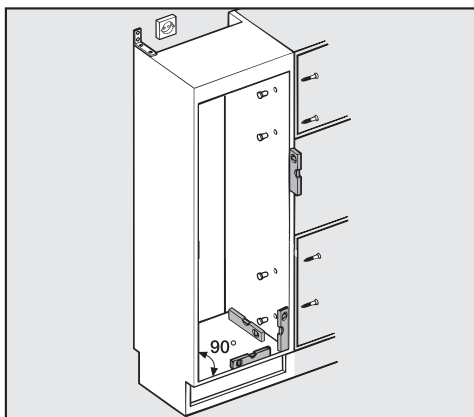

- Ajustez le meuble de cuisine à l'aide d'un niveau à bulles. Les angles de la niche doivent être parfaitement droits (90 °), faute de quoi la porte du meuble ne recouvrira pas correctement les angles.
- Les fentes d'aération et d'évacuation d'air doivent obligatoirement rester découvertes (voir "Montage - Aération / Evacuation d'air" ; "Cotes d'encastrement").

Vous aurez besoin des outils suivants pour le montage :

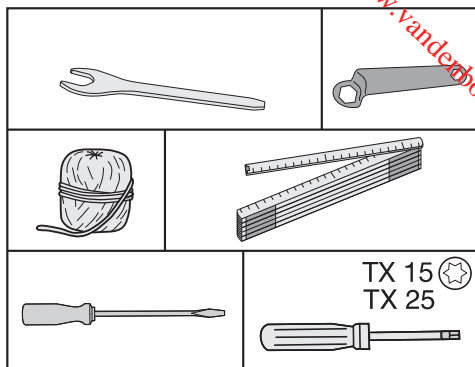

Encastrement de l'appareil

Vous aurez besoin des éléments de montage suivants :

Tous les éléments de montage sont identifiés par des chiffres. Vous retrouverez ces mêmes chiffres d'identification des pièces de montage dans les différentes étapes de montage.

– Pour l'encastrement de l'appareil dans la niche :

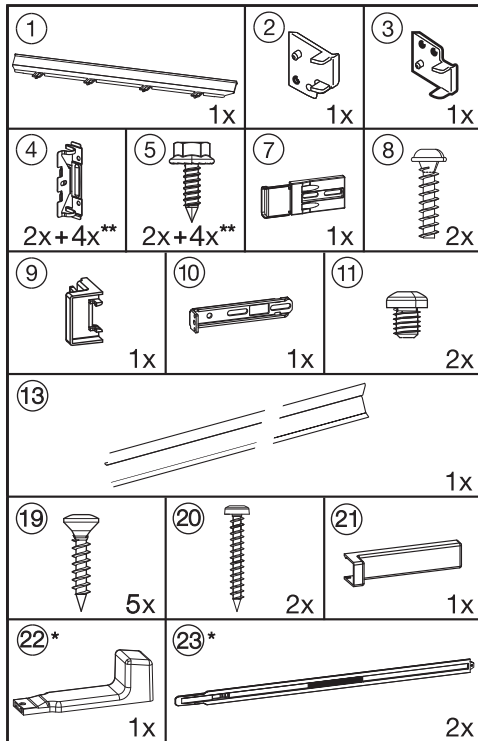

* Les éléments ne sont joints qu'aux appareils d'une hauteur de 140 cm et plus.

** Le nombre dépend de la hauteur de la niche. Contient également des pièces de montage supplémentaires pour le montage de grandes portes de meuble ou à plusieurs volets.

– Monter la porte du meuble :

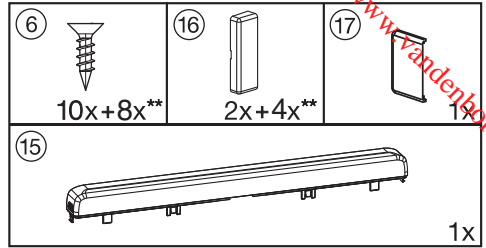

** Le nombre dépend de la hauteur de la niche. Contient également des pièces de montage supplémentaires pour le montage de grandes portes de meuble ou à plusieurs volets.

Toutes les étapes de montage indiquent un appareil avec une **butée à droite**. Si la butée est à gauche, tenez compte de cette modification en suivant les indications de montage.

Encastrement de l'appareil

Préparation de l'appareil

- Posez l'appareil immédiatement devant la niche du meuble de cuisine.

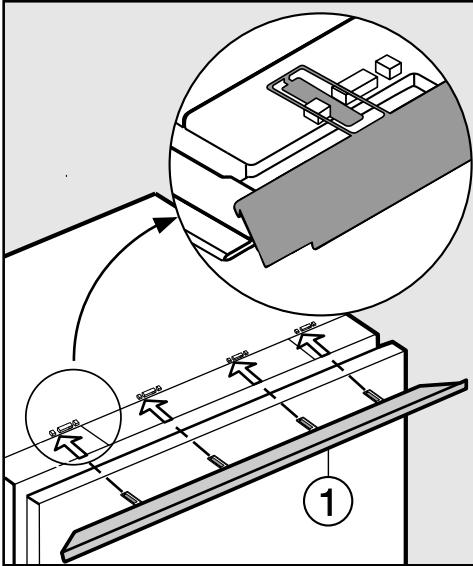

- Placez les pattes du bandeau d'ajustement ① depuis l'avant dans les supports de l'ergot.

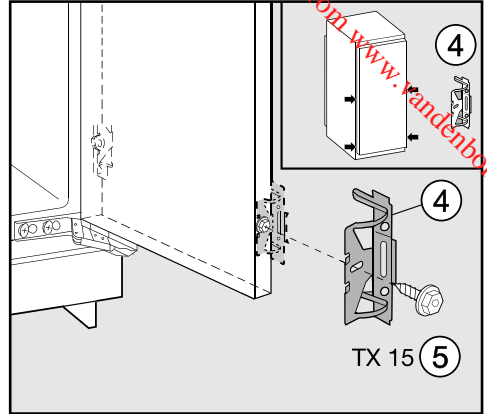

- Vissez l'équerre de fixation ④ avec la vis à tête hexagonale ⑤ sur les trous préalablement forés dans la porte de l'appareil.
- Vissez un deuxième couple d'équerres de fixation ④ dans la zone de saisie (poignée) de la porte. Utilisez pour ce faire les trous préalablement forés de la porte de l'appareil.
- Glissez l'appareil à deux tiers dans la niche d'encastrement. Veillez à ce que le câble d'alimentation ne soit pas coincé !

Conseil : Pour avoir moins de difficultés à pousser l'appareil, attachez un bout de ficelle à la fiche afin de "rallonger" le câble d'alimentation.

Tirez ensuite le câble d'alimentation à travers le meuble de cuisine en tirant sur l'autre extrémité de la ficelle de sorte que l'appareil puisse être facilement branché au réseau électrique une fois l'installation terminée.

Encastrement de l'appareil

Uniquement pour les parois d'armoire d'une épaisseur de 16 mm :

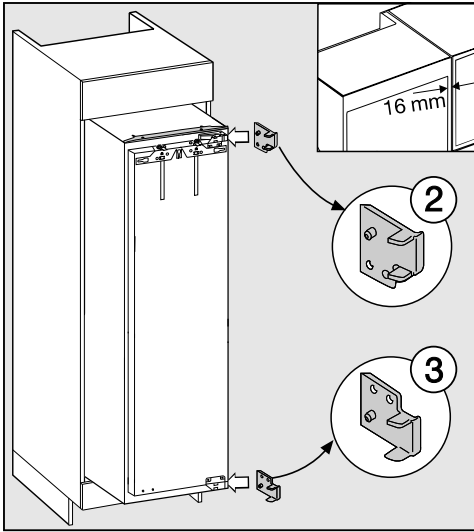

- Clipsez les entretoises ② et ③ à droite sur les charnières.
- Ouvrez la porte de l'appareil.

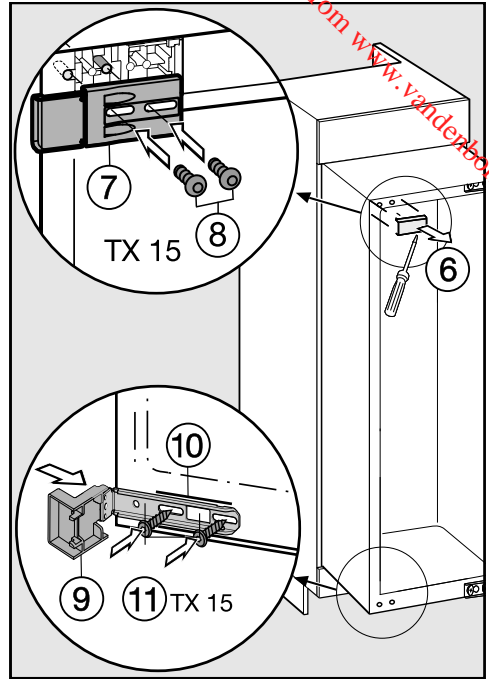

- Retirez la protection ⑥.
- Vissez sans serrer la pièce de fixation ⑦, à l'aide de vis ⑧ sur la partie supérieure gauche de l'appareil. Ne serrez pas les vis, de sorte que la pièce puisse encore être déplacée.
- Montez l'élément de butée ⑨ sur l'équerre de fixation ⑩.
- Vissez l'équerre de fixation ⑩ à l'aide de vis ⑪ dans la partie inférieure de l'appareil. Ne serrez pas les vis, de sorte que la pièce puisse encore être déplacée.

Encastrement de l'appareil

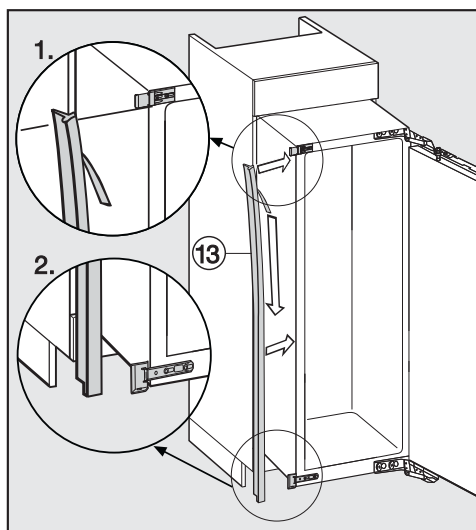

■ Retirez le film de protection du ruban adhésif ⑬.

■ Collez le ruban adhésif ⑬ à l'avant sur le côté de l'appareil sur lequel la porte s'ouvre.

1. Placez le ruban adhésif au niveau de la partie inférieure de l'élément de fixation du haut.

2. Collez-le sur toute sa longueur.

Encastrement de l'appareil

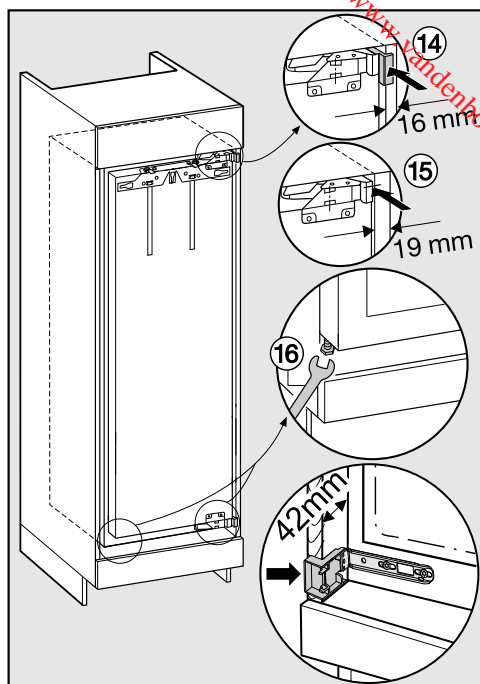

■ Glissez l'appareil dans la niche jusqu'à ce que tous les angles de fixation touchent le rebord avant de la paroi latérale du meuble.

– ⑭ **Pour les parois de meuble d'une épaisseur de 16 mm :**
les entretoises touchent en haut et en bas le rebord avant de la paroi latérale du meuble.

– ⑮ **Pour les parois de meuble d'une épaisseur de 19 mm :**
les rebords avant des charnières en haut et en bas sont alignés avec le rebord avant de la paroi latérale du meuble.

Encastrement de l'appareil

- Contrôlez encore une fois si l'angle de fixation en haut et en bas est aligné avec le rebord avant de la paroi latérale du meuble.

Cela permet de maintenir un écart circulaire de **42 mm** par rapport aux rebords avant des parois latérales du meuble.

Pour les meubles avec éléments de butée de porte (comme les cames, les joints d'étanchéité, etc.) il faut tenir compte des dimensions des éléments de charnière de porte de manière à ce que là aussi, un écart circulaire de **42 mm** soit maintenu.

- Tirez l'appareil vers l'avant en fonction de ces dimensions.

Les charnières et les protections dépassent maintenant de façon à prendre en compte l'espace nécessaire pour les éléments de charnière.

Conseil : Enlevez tous les éléments de butée de porte ! Cette mesure permet de garantir l'alignement par rapport aux portes de meubles avoisinantes.

- ⑩ Ajustez l'appareil des deux côtés pour qu'il soit droit, en vous servant des pieds réglables, à l'aide de la clé à fourche jointe.

Si un écart circulaire de 42 mm (entre le corps de l'appareil et la partie avant des parois latérales de l'armoire) n'est pas respectée, la porte de l'appareil risque de ne pas bien se fermer.

Cela peut entraîner des risques de givrage, de formation de condensation et de mauvais fonctionnement, qui à leur tour augmentent la consommation d'énergie !

Fixer l'appareil dans la niche

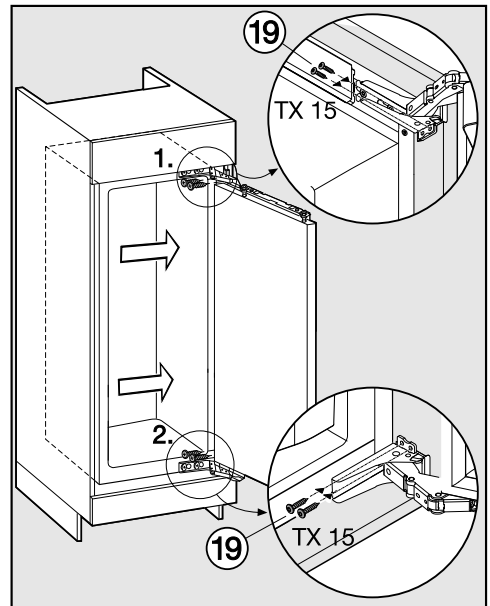

- Poussez l'appareil contre la paroi du meuble, côté charnières.
- Afin de relier l'appareil au meuble, vissez les vis pour aggloméré ⑲ en haut et en bas à travers les éclisses des charnières.

Encastrement de l'appareil

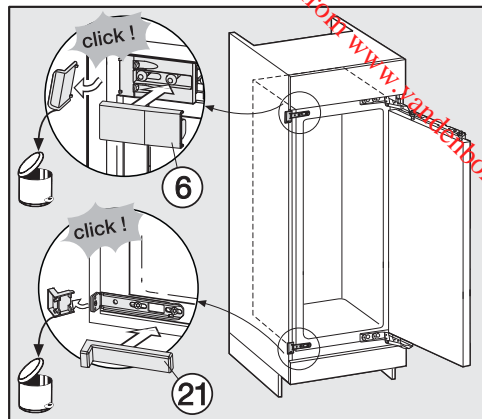
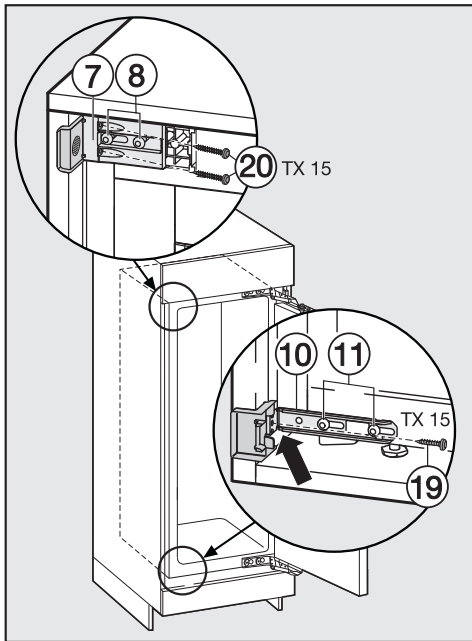

- Faites glisser les équerres de fixation desserrées jusque sur la paroi du meuble.
- À l'aide de la vis ⑱, fixez l'équerre de fixation ⑩ sur la paroi de l'armoire. Forez au préalable la paroi du meuble si nécessaire.
- À l'aide des vis ⑳, fixez l'équerre de fixation ⑦ sur la paroi du meuble. Forez préalablement la paroi du meuble si nécessaire.
Attention ! Maintenez avec vos pouces le coude espacé contre la paroi du meuble pendant que vous vissez. L'appareil ne doit pas glisser vers l'arrière.
- Resserrez bien les vis ⑧ et ⑪.

- Détachez les extrémités qui dépassent des équerres de fixation. Vous n'en aurez plus besoin et pouvez les mettre au rebut.
- Posez les caches respectifs ⑥ et ⑳ sur les angles de fixation.

Encastrement de l'appareil

Seulement pour un appareil avec une hauteur de niche à partir de 140 cm

Pour une sécurité supplémentaire, glissez les entretoises fournies entre l'appareil et le fond du meuble au niveau de la partie inférieure de l'appareil :

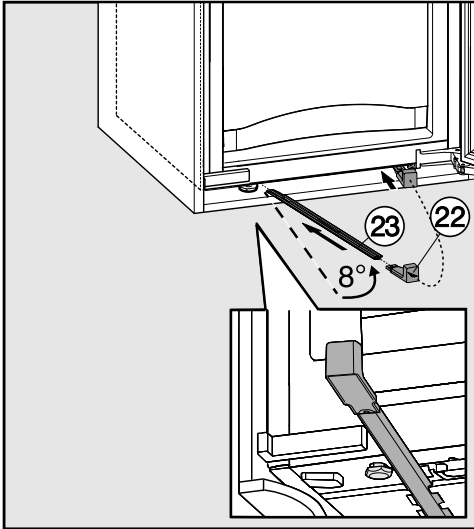

- Commencez par fixer la poignée ②② au niveau d'une des entretoises ②③.
- Introduisez cette dernière dans le canal de passage jusqu'au bout. Retirez maintenant la poignée et montez-la sur l'autre entretoise livrée et introduisez-la également dans le canal.
Important ! Gardez la poignée au cas où vous voudriez encastrier de nouveau l'appareil par la suite.
- Refermez la porte de l'appareil.

Montage de la porte du meuble

L'épaisseur de la porte du meuble doit être comprise entre 16 mm et 19 mm.

Les écarts suivants doivent être respectés :

- L'espace qui sépare la porte du meuble et la porte de l'armoire située juste au-dessus doit être d'au moins 3 mm.
- L'espace vertical entre les portes du meuble doit en général être de 3 mm. La valeur exacte dépend du rayon du bord de la porte du meuble.

Le rebord supérieur de la porte du meuble devrait se situer à la même hauteur que les portes du meuble des armoires adjacentes si l'encastrement se fait dans une implantation linéaire.

La porte du meuble doit être montée à l'horizontale et sans tension.

Encastrement de l'appareil

Les portes de meuble montées dépassant le poids autorisé peuvent endommager les charnières qui pourraient entre autre causer des dysfonctionnements !

Avant de monter la porte sur le meuble, assurez-vous que le poids de cette dernière ne dépasse pas le poids maximal autorisé :

| Appareil | Poids max. de la porte du meuble en kg |
|------------|--|
| K 34272 iD | 19 |
| K 35272 iD | 21 |
| K 37272 iD | 26 |

Pour le montage de portes de meuble plus grandes ou en plusieurs parties, vous pouvez vous procurer un kit de montage ou un autre kit d'équerres de fixation auprès du SAV Miele ou de votre revendeur.

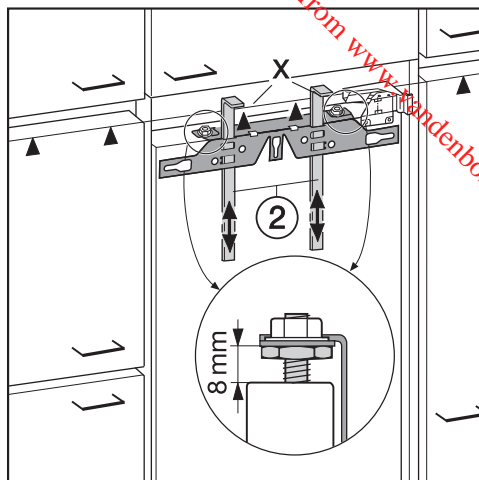

- En usine, un écart de 8 mm est prévu entre la porte de l'appareil et la traverse de fixation. Contrôlez la distance et rajustez-la si nécessaire.
- Glissez les supports de montage ② à la hauteur de la porte du meuble : le rebord inférieur X des supports de montage doit se situer à la même hauteur que le bord supérieur de la porte de meuble à monter (symbole ▲).

Encastrement de l'appareil

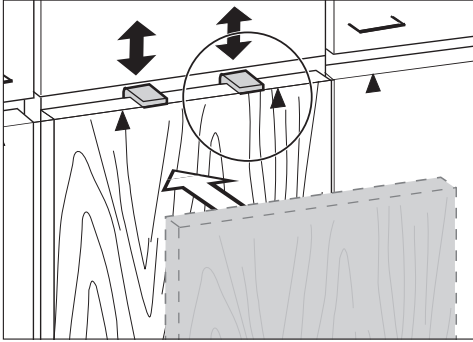

Conseil : À l'aide de la façade du meuble, poussez les supports de montage ② à la hauteur des portes des armoires avoisinantes.

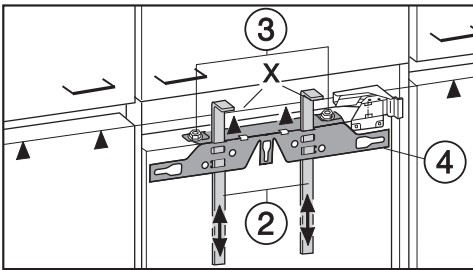

- Dévissez les écrous ③ et démontez la traverse de fixation ④ avec les supports de montage ②.

- Posez la porte de l'armoire démontée avec la façade extérieure vers le bas sur une surface plane et stable.

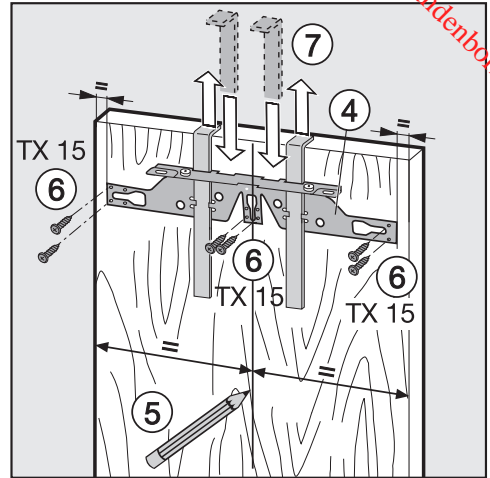

- A l'aide d'un crayon, tracez une fine ligne centrale sur la face intérieure de la porte du meuble ⑤.
- Suspendez la traverse de fixation ④ avec les supports de montage sur la **face intérieure** de la porte du meuble. Ajustez la traverse de fixation au milieu.
- Vissez la traverse de fixation à l'aide d'au moins 6 vis pour aggloméré ⑥. (N'utilisez que 4 vis sur le bord avec les portes à caisson). Percez au préalable, si nécessaire, les trous dans la porte du meuble.
- Retirez les supports de montage en tirant vers le haut ⑦. Retournez les supports de montage, puis insérez-les complètement dans les fentes centrales de la traverse de fixation (pour les y ranger).

Encastrement de l'appareil

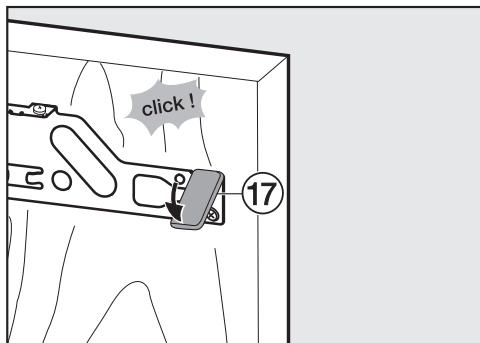

- Poussez la protection latérale ⑰ sur l'entretoise de fixation en face du côté des charnières.
- Tournez la porte du meuble et fixez la poignée (si nécessaire).

- Ouvrez la porte de l'appareil.

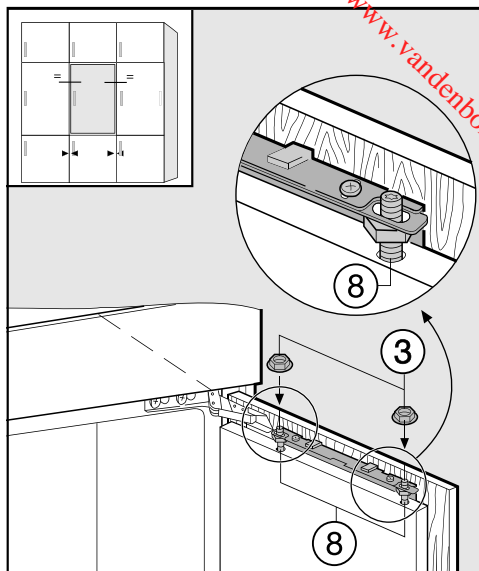

- Suspendez la porte de meuble sur les chevilles d'ajustage ⑧.
- Vissez les écrous ③ sans trop serrer sur les chevilles d'ajustage.
- Fermez la porte et vérifiez l'espace entre la porte et les portes des meubles contigus. L'espace doit être identique partout.

Ajuster la position de la porte

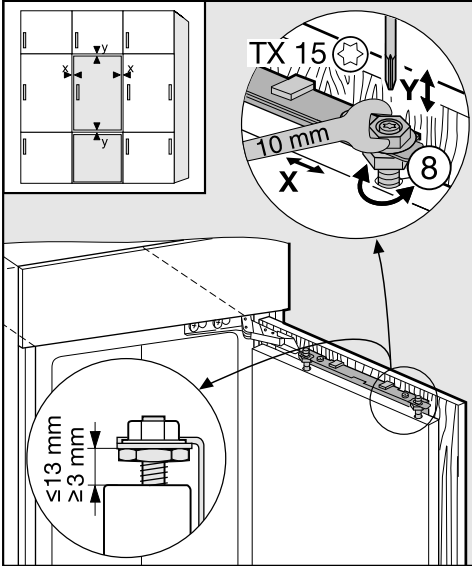

- Réglage par rapport aux côtés (X)

- Déplacez la porte du meuble.

- Réglage en hauteur (Y)

- Tournez les chevilles d'ajustage ⑧ à l'aide d'un tournevis.

Une distance de 8 mm est prévue entre la porte de l'appareil et la traverse de fixation. Contrôlez la distance et réglez-la si nécessaire. Ne modifiez cette distance que dans la zone indiquée.

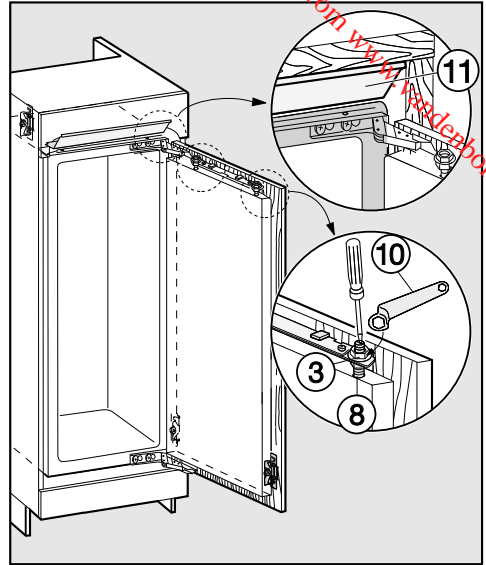

- Serrez les écrous ③ sur la porte de l'appareil à l'aide de la clé polygonale ⑩ tout en maintenant les chevilles d'ajustage ⑧ à l'aide d'un tournevis.
- Le bandeau d'ajustement ⑪ ne doit pas dépasser. Il doit disparaître totalement dans la niche.

Encastrement de l'appareil

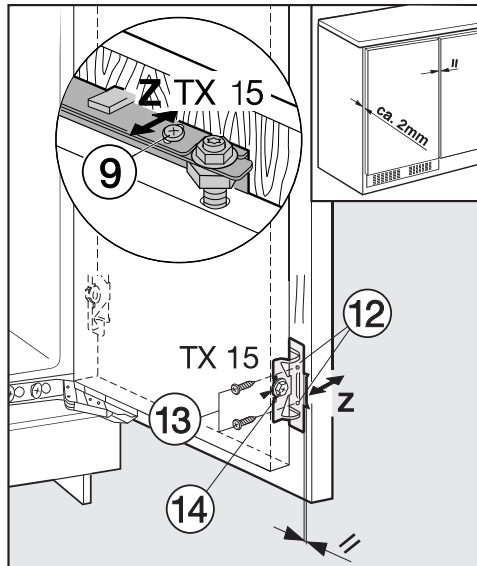

■ Percez au préalable les trous de fixation ⑫ dans la porte du meuble et vissez les vis ⑬. Veillez à ce que les deux rebords en métal affleurent (symbole //).

■ Fermez la porte de l'appareil et du meuble.

- Réglage en profondeur (Z)

■ Desserrez les vis ⑨ situées en haut de la porte de l'appareil et la vis ⑭ située en bas sur l'équerre de fixation. Déplacez la porte du meuble afin de laisser un espace de 2 mm entre la porte du meuble et le corps du meuble.

■ Serrez encore une fois bien toutes les vis.

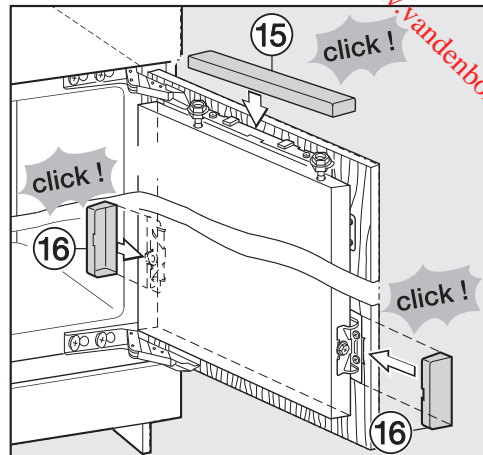

■ Montez les protections respectives du haut ⑮ et encliquetez-les.

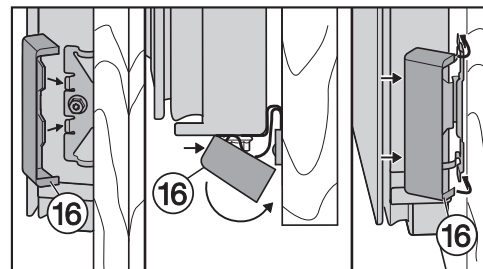

■ Montez les protections latérales ⑯ de manière à ce qu'elles s'emboîtent de façon audible.

Comment savoir si l'appareil a été correctement monté :

- Vérifier si la porte se ferme correctement.
- La porte ne doit pas toucher le corps du meuble.
- Le joint sur le coin supérieur côté poignée doit être bien en contact.
- Pour vérifier, posez une lampe de poche allumée dans l'appareil et fermez la porte de l'appareil. Plongez la pièce dans le noir et vérifiez si de la lumière passe par les côtés de l'appareil. Si tel est le cas, contrôlez toutes les étapes de montage.

Miele

Downloaded from www.vandenborre.be

MIELE France

Siège social

9 avenue Albert Einstein - Z. I. du Coudray

93151 - Le Blanc-Mesnil CEDEX

R.C.S. Bobigny B 708 203 088

Miele Center Paris

55 Boulevard Malesherbes

75008 Paris

Miele Center Nice

Secteur Cap 3000

285 avenue de Verdun

06700 Saint-Laurent du Var



Internet
www.miele.fr



La ligne Consommateurs

Conseils, SAV, accessoires
et pièces détachées

09 74 50 1000

Appel non surtaxé

Siège en Allemagne

Miele & Cie. KG

Carl-Miele-Straße 29, 33332 Gütersloh

Miele

K 34272 iD, K 35272 iD, K 37272 iD



fr – FR

M.-Nr. 09 750 590 / 02